

Een nieuwe blik op achtergestelde buurten in het Brussels Hoofdstedelijk Gewest

Dirk Jacobs & Marc Swyngedouw¹

1. Inleiding

Binnenstedelijke concentraties van Marokkanen en Turken worden vaak geassocieerd met 'achtergestelde buurten'. De aanwezigheid van Turkse en Marokkaanse inwoners wordt zelfs in sociaal-wetenschappelijk onderzoek als een belangrijke aanwijzing voor ruimtelijke situering van kansarmoede gehanteerd. Zo gebruikten Kesteloot, Vandenbroecke, Van der Haegen, Vanneste en Van Hecke (1996) in hun 'Atlas van Achtergestelde Buurten in Vlaanderen en Brussel' het percentage Turkse en Marokkaanse inwoners als een van de hoofdindicatoren om vast te stellen of een buurt al dan niet als achtergesteld omschreven moet worden. Het is nochtans niet evident om de proportie van inwoners van Turkse of Marokkaanse nationaliteit als basis voor het onderscheiden van achtergestelde buurten te hanteren. Er kunnen immers vanuit theoretisch oogpunt ook arme wijken zijn waar weinig migranten² wonen en er kunnen 'concentratiebuurten'³ zijn die niet meteen als achtergesteld benoemd moeten worden. Vanuit de premisse dat 'concentratiebuurten' niet automatisch wijzen op armoedegebieden, dringt zich een alternatieve identificatie van achtergestelde buurten op, die niet gecontamineerd wordt door inachtneming van de proportie Turkse en Marokkaanse inwoners. Een ander probleem in de studie van Kesteloot et alii (1996) stelt zich bij het gebruik van het percentage eenpersoonshuishoudens als een hoofdindicator voor ruimtelijke concentratie van kansarmoede. Een groot aantal eenpersoonshuishoudens kan immers niet alleen wijzen op huishoudens met lagere inkomens en lage sociale bescherming (gepensioneerden, jongeren) maar kan net zo goed wijzen op (een beginnend proces van) gentrificatie en de aanwezigheid van een belangrijke groep toekomstig kapitaalkrachtige jongvolwassenen. Ook bij de relevantie van het percentage arbeiders als indicator voor kansarmoede stellen wij ons vragen. Wij durven betwijfelen dat er een eenduidige link is tussen het vaak voorkomen van werknemers met een arbeidersstatus en ruimtelijke concentratie van kansarmoede. Vertrekkende vanuit een aantal theoretische en methodische kritieken, willen wij in dit artikel aan de hand van de volkstellinggegevens van 1991 een nieuwe blik werpen op de situering van achtergestelde buurten in het Brussels Hoofdstedelijk Gewest en de relatie tussen achtergestelde buurten en migrantenwijken. Aan het gebruik van de Volkstelling zijn heel wat nadelen verbonden, maar het biedt de enige set aan gegevens die gelijktijdig en exhaustief verzameld zijn en toelaten op grootschalige wijze uitspraken te doen over ruimtelijke spreiding van armoede op buurtniveau. Het is derhalve roeien geblazen met de riemen die men heeft. Precies die beperking zette het team van Kesteloot aan om aantal migranten, aantal eenpersoonshuishoudens en aantal arbeiders als criteria voor de afbakening van achtergestelde buurten te hanteren. Wij willen de nadelen van deze indicatoren omzeilen bij gebruik van dezelfde volkstellinggegevens om ruimtelijke spreiding van kansarmoede te onderzoeken.

¹ Dirk Jacobs (doctor in de sociale wetenschappen, Universiteit Utrecht) is als onderzoeker verbonden aan het Instituut voor Politieke Sociologie en Methodologie (IPSoM) aan de Katholieke Universiteit Brussel. Marc Swyngedouw (hoogleraar en doctor in de sociale wetenschappen, Katholieke Universiteit Leuven) is hoofddocent sociologie en politicologie aan de Katholieke Universiteit Brussel, directeur van het Instituut voor Politieke Sociologie en Methodologie (IPSoM) aan de Katholieke Universiteit Brussel en onderzoeksdirecteur van het Interuniversitair Steunpunt Politieke Opinie-onderzoek (ISPO) aan de Katholieke Universiteit Leuven. Met dank aan Lieven De Rycke, Hassan Bousetta en Frank Stevens. Dit onderzoek werd mogelijk gemaakt door financiële ondersteuning van het onderzoeksproject 'Multiculturele politiek en middelen tot burgerschap' door het Brussels Hoofdstedelijk Gewest.

² We gebruiken de term 'migranten' hier in beperkte zin om te verwijzen naar mensen van Marokkaanse of Turkse nationaliteit (die niet de Belgische nationaliteit bezitten).

³ We gebruiken de term 'concentratiebuurt' hier om een buurt met aanzienlijke aantallen van Marokkaanse en/of Turkse inwoners aan te duiden. Buurten met veel Italianen, Spanjaarden of Congolezen zouden bijvoorbeeld net zo goed als 'concentratiebuurten' aangeduid kunnen worden, maar dat is in de context van dit artikel niet het geval.

2. Atlas van achtergestelde buurten

Het Sociaal Impulsfonds (SIF), opvolger van het Vlaams Fonds ter Bestrijding van Kansarmoede (VFIK), kent als officiële doelstelling kansarmoede te bestrijden en welzijn te bevorderen met specifieke aandacht voor de leefkwaliteit van achtergestelde buurten. Door de klemtoon te leggen op de grote steden, koppelt het SIF armoedebeleid aan stedelijke beleid. Vertrekpunt is de invalshoek dat stedelijke gebieden doorgaans grotere problemen kennen dan niet- of minder verstedelijkte zones (Peeters, 1995). Het SIF-decreet verplicht tot specifieke initiatieven in achtergestelde buurten. Om dergelijke buurten te kunnen afbakenen, stelde het team van de Leuvense sociaal-geograaf Kesteloot op vraag van de Vlaamse administratie een atlas op van achtergestelde buurten in Vlaanderen en Brussel (Kesteloot et alii, 1996). Die studie willen wij hier toelichten en kritisch bespreken.

2.1. De afbakening van achtergestelde buurten

In de studie van het team van Kesteloot (1996) werd gebruik gemaakt van gegevens uit de Volkstelling van 1991, de meest omvattende en gedetailleerde beschikbare bron voor ruimtelijke analyse van socio-economische patronen in België. Als analyse eenheden werden statistische sectoren - met data op geaggregeerd niveau - aangewend. Statistische sectoren zijn in principe homogene onderdelen van gemeenten die bouwkundige, functionele en sociale kenmerken combineren met als doel de binnengemeentelijke verschillen op deze criteria zo goed mogelijk te begrijpen (Kesteloot et alii., 1997: 29). Hun grenzen vallen dan ook samen met duidelijk in het landschap herkenbare elementen zoals straten, wegen of waterlopen (Van der Haegen & Brulard, 1972). Het is de bedoeling dat de statistische sectoren overlappen met reële buurten. Een aantal buurten vormen samen telkens een wijk, die overeenstemt met de actieradius van de dagelijkse woonactiviteiten (Kesteloot et alii., 1997: 29). De statistische sectoren kunnen naargelang de bevolkingsdichtheid enkele honderden tot 5000 inwoners tellen. Om zinnige vergelijking met de omliggende sectoren te maken, werden in de studie van Kesteloot weinig bewoonde gebieden (pleinen, parken, industriezones, etc.) met minder dan 200 inwoners uit de studie geweerd.

Uit 65 beschikbare variabelen gegroepeerd rond de thema's onderwijs, gezinsstructuur, huisvesting, sociaal-economische indicatoren (Volkstelling 1991) en inkomen per persoon (NIS-gegevens 1993) werden in de studie van het team van Kesteloot 23 variabelen, die van belang kunnen zijn voor het vaststellen van ruimtelijke concentraties van armoede en maatschappelijke achterstelling, weerhouden. Er mag aan herinnerd worden dat de Volkstelling geenszins expliciet als bedoeling heeft het aantal armen, kansarmen of achtergestelde buurten te tellen⁴. Voor elke variabele werden kaarten opgesteld die de ruimtelijke verspreiding van bepaalde kenmerken in Vlaanderen en Brussel weergeven. Er werd voor geopteerd om aan de hand van principale componentenanalyse (PCA) de gelijkenissen en verschillen tussen de indicatoren te onderzoeken om onderliggende structuren bloot te leggen. Dit resulteerde in een verdeling van de indicatoren in vier groepen (factoren of componenten genaamd). De achterliggende gedachte is dat elke component een verschillend aspect van armoede meet. Vervolgens werd de meest representatieve

⁴ Oorspronkelijk had de volkstelling een louter administratieve functie. Ze diende om het officiële bevolkingscijfer van elke gemeente te bepalen en de gemeentelijke bevolkingsregisters te controleren. Sinds 1856 werden echter ook demografische en sociaal-economisch vragen gesteld om meer over de samenstelling en levensomstandigheden van de bevolking te leren. Toen het Rijksregister der Natuurlijke Personen in 1985 operationeel werd en erkend werd als centraal bestand van de gemeenteregisters, verdween de administratieve functie van de volkstelling. De volkstelling bleef echter een belangrijke informatiebron op sociaal-economisch vlak, met name voor gegevens die niet op een andere wijze beschikbaar zijn (o.a. op het vlak van mobiliteit, uitrusting van de woningen, exacte arbeidsplaats, beroep en opleidingspeil van de Belgische bevolking). Bovendien laat de volkstelling België toe aan haar internationale verplichtingen tot informatieverstrekking aan de Verenigde Naties en het Bureau voor Statistiek van de Europese commissie (Eurostat) te voldoen.

indicator binnen elke factor als vertegenwoordiger van de armoededimensie weerhouden. Op die manier werden er vier hoofdindicatoren onderscheiden:

- 1) het percentage eenpersoonshuishoudens ten opzichte van het totaal aantal huishoudens
- 2) het percentage arbeiders ten opzichte van de actieve beroepsbevolking
- 3) het percentage woningen zonder klein comfort ten opzichte van het totaal aantal woningen
- 4) het percentage Turken en Marokkanen ten opzichte van de totale bevolking

Vervolgens werden nog drie nevenindicatoren, die niet op een duidelijke manier in de vier basisfactoren te plaatsen waren maar een duidelijk inhoudelijk verband met aspecten van armoede vertonen, door de onderzoekers weerhouden. Het gaat om de volgende indicatoren:

- 1) het gemiddeld belastbaar inkomen per inwoner
- 2) het percentage werkzoekenden ten opzichte van de totale beroepsbevolking
- 3) het percentage huishoudens met een telefoon ten opzichte van het totaal aantal huishoudens

Voor elk van deze hoofd- en nevenindicatoren werd een drempelwaarde vastgesteld op een dusdanige manier dat ongeveer 15% van de buurten die waarde overschreed. Waarom precies het vijfentachtigste percentiel als breukpunt genomen werd, werd niet gemotiveerd. Verder werd verwezen naar de "goede terreinkennis van de Brusselse situatie" (Kesteloot et alii., 1996: 49) van de auteurs die eveneens "als maatstaf" gebruikt werd voor het vastleggen van de drempelwaarden. De gebruikte drempelwaarden zijn de volgende:

- 1) percentage alleenstaanden hoger dan of gelijk aan 40%
- 2) percentage arbeiders hoger dan of gelijk aan 45%
- 3) percentage woningen zonder comfort hoger dan of gelijk aan 25%
- 4) percentage Turken en Marokkanen hoger dan of gelijk aan 5%
- 5) gemiddeld inkomen per persoon lager dan 250.000 BEF
- 6) werkloosheid hoger dan of gelijk aan 15%
- 7) bezit van een telefoon lager dan 70%

Alle buurten werden gescreend op deze zeven indicatoren om vast te stellen of ze al dan niet achtergesteld zijn. Wanneer minstens vier keer de drempelwaarde werd overschreden, werd de buurt aangeduid als achtergesteld.

Op basis van deze analyse werden in Vlaanderen 128 achtergestelde buurten aangeduid en werden in Brussel 178 achtergestelde buurten onderscheiden. Voor Brussel werd daarin de volgende differentiatie gemaakt al naargelang er vier of meer drempelwaarden werden overschreden: 43 buurten overschreden alle zeven drempelwaarden, 65 buurten overschreden zes (maar geen zeven) drempelwaarden, 50 buurten overschreden vijf (maar geen zes) drempelwaarden en 20 buurten overschreden vier (maar geen vijf) drempelwaarden. De 178 achtergestelde Brusselse buurten huisvesten gezamenlijk 39% van alle huishoudens in het Brussels Hoofdstedelijk Gewest (343.339 inwoners of 36% van de totale Brusselse bevolking in 1991). De 43 meest achtergestelde buurten omvatten gezamenlijk 9,1% van alle huishoudens in het Gewest (89.316 inwoners of 9,4% van de Brusselse bevolking in 1991). Uiteraard betekent dit niet dat al deze huishoudens kansarm en achtergesteld zijn, louter dat zij in buurten gesitueerd zijn waar een ruimtelijke concentratie van achterstelling te constateren valt.

2.2. Kritische bespreking van de werkwijze van de atlas

De atlas van achtergestelde buurten in Vlaanderen en Brussel levert een mooi staaltje van secuur sociaal-wetenschappelijk onderzoek. Men zou zich wellicht kunnen afvragen of de studie onderhand niet gedateerd is, omdat de volkstellinggegevens al tot 1991 teruggaan. Toch kan *mutatis mutandis* gesteld worden dat de laatste volkstellinggegevens als databron nog een voldoende relevantie kennen. Het is immers weinig waarschijnlijk dat ruimtelijke concentraties van achterstelling snel veranderen tenzij er grootschalige verhuizingen plaatsvinden of diepgaande

bouwkundige ingrepen plaatsvinden (Kesteloot et alii, 1996: 2). Dit gezegd zijnde, moeten er toch een aantal kritische bedenkingen bij de studie gemaakt worden. Vandebussche (1998: 39) benadrukte een aantal problemen voor het meten van sociale uitsluiting in plattelandsgebieden. Zo werd de keuze gehekeld om buurten met minder dan 200 inwoners uit de analyse te weren omdat kleine kernen vaak net een kenmerk zijn van plattelandsgebieden. Ook het stedelijk karakter van de criteria en de bepaling van de drempelwaarden werden met het oog op analyse van plattelandsgebieden met argusogen bekeken. Zelf willen wij vooral de aandacht vestigen op algemene punten van kritiek en op knelpunten voor de ruimtelijke analyse van armoede in stedelijke gebieden, met specifieke aandacht voor Brussel.

Eerst en vooral willen wij ons richten op de keuze van de indicatoren die uiteindelijk gehanteerd worden om te bepalen of een buurt al dan niet achtergesteld is. Vertrekpunt van de studie is het weerhouden van 23 beschikbare indicatoren die op armoede en achterstelling *kunnen* wijzen. Aan de hand van factoranalyse (principale componentenanalyse) werden de onderlinge verhoudingen tussen de indicatoren onderzocht. Zoals reeds vermeld, leidde dit tot een verdeling van de indicatoren in vier groepen (factoren of componenten genaamd). Binnen eenzelfde factor kennen de indicatoren voor iedere buurt gelijklopende scores. Dit patroon van samenhang kan er op wijzen dat de betrokken indicatoren eenzelfde onderliggende structuur kennen. De gedachtesprong die vervolgens in de studie van het team van Kesteloot gemaakt wordt, is dat de gevonden componenten vier verschillende hoofdaspecten van armoede meten. Bij die laatste stap vallen toch een aantal kanttekeningen te maken.

Principale componentenanalyse is een techniek die bedoeld is om latente (onderliggende, niet manifest waarneembare) structuren op te sporen (Tacq, 1997: 266). Die techniek is met name geschikt om eventuele onderliggende patronen op te sporen als men geen sterk theoretisch gestuurd onderzoeksopzet heeft. Anders verwoord, wanneer men geen inhoudelijke (theoretische) houvast heeft om de betekenis van verschillende variabelen ten opzichte van elkaar te interpreteren, dan kan men proberen zicht te krijgen op de onderlinge betekenisamenhang door op een inductieve wijze patronen in de data 'zelf te laten spreken'. Men wil te weten komen of variabelen hetzelfde of iets helemaal anders meten. Meer dan dat kan met de factoranalyse niet gedaan worden. Of de indicatoren al dan niet verschillende dimensies van armoede meten, blijft in de eerste plaats een theoretische kwestie. De factoranalyse kan enkel aan het licht brengen waar er eventueel onderliggende gemeenschappelijke dimensies in de indicatoren optreden. Wat de inhoudelijke betekenis is van die onderliggende dimensies blijft in de eerste plaats een kwestie van theoretische en inhoudelijke interpretatie. Factoranalyse leert ons dus niet wat indicatoren precies meten, wel staat het ons in het beste geval toe om na te gaan of een aantal indicatoren iets gelijkaardig meten.

Uit de principale componenten analyse van het team van Kesteloot kwam naar voren dat er vier basisdimensies, vier latente hoofdstructuren binnen de 23 weerhouden indicatoren te onderscheiden zijn. In de eerste factor kent de variabele die het percentage eenpersoonshuishoudens ten opzichte van het totaal aantal huishoudens weergeeft, het grootste gewicht. Andere ladingen (samenhangende variabelen) in die eerste factor zijn het aantal gehuwde gezinshoofden, de oppervlakte van de woning, de grootte van huishoudens, de woonstabiliteit, de huishoudens met telefoon, de gezinshoofden jonger dan 25 jaar, het aantal huurappartementen en het aantal huishoudens zonder auto. In de tweede factor kent de variabele die het percentage arbeiders ten opzichte van de totale beroepsbevolking weergeeft, het grootste gewicht. In die factor vormen het aantal laaggeschoolden, het aantal leerlingen in technisch of beroepsonderwijs, het inkomen per inwoner, de bevolking in de dienstensector, de scholingsgraad en het aantal hoog gediplomeerden andere belangrijke ladingen. In de derde factor kent de variabele die het percentage woningen zonder klein comfort ten opzichte van het totaal aantal woningen weergeeft, het grootste gewicht. Andere ladingen in die derde factor zijn het aantal oude woningen, het aantal woningen met centrale verwarming, het aantal woningen met privé-toilet en het aantal woningen met badkamer. Ten slotte kent de vierde factor het percentage Turken en

Marokkanen ten opzichte van de totale bevolking als grootste gewicht en vormt het aantal werklozen een belangrijke lading.

Nu is het dus de vraag of deze kenmerken van buurten ook op achterstelling wijzen. In de studie van Kesteloot werd expliciet gesteld dat slechts een combinatie van al deze indicatoren (of een aantal nevenindicatoren) op achterstelling van buurten wijst. Immers, alleenstaanden, arbeiders, werklozen en Turken en Marokkanen zijn niet noodzakelijk kansarm. Rijke gezinnen kunnen in slechte woningen wonen en arme gezinnen kunnen in goed uitgeruste sociale woningen verblijven. Pas ingeval van combinatie van de verschillende kenmerken in 'slechte zin', wordt een buurt als achtergesteld gezien. Ondanks deze belangrijke theoretische nuancering in de atlas, blijft ons inziens het fundamentele probleem dat de 23 indicatoren allen *a priori* als aanwijzing voor achterstelling gezien worden. In het verlengde daarvan worden de hoofdindicatoren die uit de factoranalyse voortvloeien quasi-automatisch als centrale criteria voor het meten van (kans)armoede gebruikt. Die werkwijze roept toch een aantal vragen op (vgl. Wassink & Geurts, 1980: 278). Er wordt immers voorbij gegaan aan de noodzaak het gebruik van de specifieke indicatoren en het opstellen van een synthesesmaat werkelijk inhoudelijk en theoretisch te beargumenteren. Omdat men genoeg neemt met het hanteren van indicatoren die intuïtief wel iets met kansarmoede te maken lijken te hebben maar waarvan de eigenlijke link met achterstelling in het ongewisse blijft, duikt het gevaar op dat *common sense* opvattingen en wijdverspreide vooronderstellingen de definiëring van achterstelling gaan bepalen. Een systematische vertekening (*bias*), die ongemerkt in de analyse sluipt, valt in zo'n geval niet uit te sluiten. Op een aantal problemen, verbonden aan drie van de hoofdindicatoren die gebruikt werden in de atlas, die tot een dergelijke vertekening aanleiding zouden kunnen geven, willen wij vanuit theoretisch-inhoudelijk oogpunt alvast de nadruk leggen.

Ten eerste vormt ons inziens het aantal Turken en Marokkanen op theoretisch niveau geen al te goede aanduiding voor ruimtelijke concentratie van (kans)armoede. Er is immers geen automatische link tussen vreemdeling-zijn en kansarm-zijn. Vreemdelingen zijn dikwijls kans-arm omdat ze vaak uit een laaggeschoold milieu komen, of uit een gezin komen dat geplaagd wordt door werkloosheid, door slechte huisvesting en/of door bestaansonzekerheid, maar dus niet louter omdat ze *vreemdeling* zijn. Uiteraard is het wel zo dat vreemdelingen een grote(re) kans hebben om het slachtoffer van openlijke, verborgen of structurele discriminatie te worden en op die manier belemmerd worden in ontplooiingskansen. Kansen van vreemdelingen hebben in het licht van het fenomeen van discriminatie dus wel degelijk een (potentiële) relatie tot de opgelegde sociale identiteit van het vreemdeling-zijn (die geen direct verband houdt met andere factoren zoals sociale klasse, scholing of tewerkstellingssituatie). Dit rechtvaardigt echter slechts ten dele het aantal vreemdelingen als indicator voor (kans)armoede in een buurt te hanteren. Indien dit toch op een automatische en onreflexieve manier gebeurt, bestaat de kans dat de meting van kansarmoede op buurtniveau in feite gecontamineerd wordt. Er kan immers een vertekening plaatsgrijpen waarbij migrantenbuurten (te) snel als achtergestelde buurten gecategoriseerd worden en, omgekeerd, kansarmoede in buurten met weinig migranten eerder uit het gezichtsveld verdwijnt.

Overigens vormt de aanwezigheid van bepaalde groepen vreemdelingen (zogenaamde SIF-vreemdelingen) een criterium bij de verdeling van de SIF-fondsen. Vanuit beleidsoogpunt is het inderdaad verstandig in het stedelijk beleid specifieke aandacht te willen besteden aan locaties met concentraties allochtonen uit derde landen (tot nog toe op limitatieve wijze geoperationaliseerd aan de hand van het criterium nationaliteit⁵). Een van de voornaamste doelstellingen van de atlas is het aanleveren van informatie die gebruikt kunnen worden voor de verdeling van SIF-fondsen met het oog op revitalisering van achtergestelde buurten. Vanuit de algemene SIF-optiek zou men kunnen verdedigen dat het een goede zaak is dat het aantal Turken

⁵ Dit is vanuit methodologisch oogpunt problematisch indien men naar differentiële posities van etnische groepen wil kijken; de (zelf)categorisatie naar etniciteit hangt immers steeds minder samen met het al dan niet bezitten van de Belgische nationaliteit.

en Marokkanen in de atlas van het team van Kesteloot een groot belang gekregen heeft. Het lijkt ons echter belangrijk het aantal Marokkanen en Turken, dat in aansluiting op de SIF-indicatoren in algemene zin als mogelijk criterium voor de verdeling van fondsen gehanteerd kan worden⁶, niet *a priori* te beschouwen als een goede indicator voor het afbakenen van achtergestelde buurten.

Ten tweede stelt zich wellicht ook een probleem bij het gebruik van het percentage eenpersoonshuishoudens als een hoofdindicator voor ruimtelijke concentratie van kansarmoede. Een groot aantal eenpersoonshuishoudens hoeft niet noodzakelijk te wijzen op aanwezigheid van huishoudens met lagere inkomens en lage sociale bescherming (gepensioneerden, jongeren). Het kan net zo goed een aanwijzing vormen voor een beginnend proces van gentrificatie, de aanwezigheid van een belangrijke groep (toekomstig) kapitaalkrachtige jongvolwassenen of – zoals journalist Guido Fonteyn⁷ onlangs nog opmerkte – wijzen op een collectieve veroudering van rijkere Belgen. Er bestaat dus een gevaar studentenbuurten en typisch jonge, *trendy* buurten of buurten met veel relatief rijke, oudere inwoners te snel als achtergesteld te gaan definiëren.

Een derde probleem stelt zich bij het gebruik van het percentage arbeiders (werknemers met arbeidersstatuut) op de actieve beroepsbevolking als een hoofdindicator voor ruimtelijke concentratie van armoede. Ons inziens mag het aantal arbeiders niet op een directe wijze als indicator van (kans)armoede beschouwd worden, ook al kan een groot aantal arbeiders op een fenomeen van sociaal-economische kwetsbaarheid op buurtniveau wijzen. Gegeven het feit dat dienstenactiviteiten een steeds groter belang kennen in de economie, kan een arbeidersstatus wijzen op een potentieel precaire arbeidssituatie in geval van verdere economische transformaties waarbij ongeschoolde arbeid en geschoolde arbeid verdrongen wordt (zie Harloe & Fainstein, 1992: 257). Dikwijls verdienen arbeiders ook minder dan bedienden. Toch is het niet evident uit te gaan van een instabiele werkgelegenheidspositie en een laag inkomen van arbeiders in vergelijking met werknemers met een bediendenstatuut. Zo kennen arbeiders die in de petrochemische sector werken doorgaans een vrij hoog inkomen en kennen bedienden op klerk-niveau een laag salaris. Op een aantal punten geeft het arbeiders- of bediendenstatuut onvoldoende duidelijk de feitelijke kenmerken (stabiliteit, scholingsgraad, beloning, toekomstperspectieven) van de arbeidspositie weer. Overigens lijkt het ons ook zinvoller dat als het percentage arbeiders ondanks deze inhoudelijke problemen toch als indicator weerhouden wordt, men daarin niet alleen de arbeiders in de privé-sector en openbare sector in opneemt maar ook de in de Volkstelling aanwezige gegevens over de helpers bij zelfstandigen, de jongeren onder leercontract en het huispersoneel in opneemt.

Op deze inhoudelijke gronden zullen wij voorstellen deze drie indicatoren, die door het team van Kesteloot gehanteerd werden, niet op te nemen in een synthesesmaat die moet bepalen of buurten al dan niet achtergesteld zijn.

⁶ Er mag opgemerkt worden dat de verdeelsleutel voor SIF-gelden vrij complex is. Die complexiteit is deels het gevolg van opportunistische van beleidsmakers - ingegeven door lokale belangen - bij de politieke besluitvorming aangaande de verdeling van de SIF-gelden.

⁷ Fonteyn, Guido, 'Gezinnen worden steeds kleiner' en 'Van Brusselse gezinnen is de helft eenpersoons', *De Standaard*, 14 april 1999, p. 3.

3. Naar een andere operationalisering van achtergestelde buurten

3.1. Wat is een achtergestelde buurt?

Armoede, sociale uitsluiting en achterstelling zijn relatieve begrippen. De concepten kunnen verschillende definities en invullingen krijgen. Een belangrijke definitie van armoede in Vlaanderen is die van het team van de Antwerpse socioloog Vranken:

“Armoede is een netwerk van sociale uitsluitingen dat zich uitstrekt over meerdere gebieden van het individuele en collectieve bestaan. Het scheidt de armen van de algemeen aanvaarde leefpatronen van de samenleving. Deze kloof kunnen ze niet op eigen kracht overbruggen” (Vranken et alii., 1998: 33).

Economische onzekerheid vormt weliswaar een centraal element in deze definitie van armoede, maar er wordt tegelijkertijd een belangrijke plaats voorbehouden aan uitsluitingen op het gebied van huisvesting, arbeid, onderwijs, gezondheid, recht, cultuur, welzijn en collectieve voorzieningen. Armoede wordt in die zin opgevat als het cumulatief product van een reeks van sociale uitsluitingen in verschillende maatschappelijke sferen. Bovendien wordt armoede gezien als een proces dat op structurele wijze gereproduceerd wordt en sociale mobiliteit belemmert. We kunnen ons bij deze conceptualisering aansluiten.

Vaak gaat sociale dualisering in belangrijke mate hand in hand met ruimtelijke dualisering⁸. Armoede kent vaak duidelijke ruimtelijke concentraties. Of anders gesteld, rijken en armen wonen vaak afgezonderd van elkaar. Op intuïtieve wijze is het niet zo heel moeilijk om in Brussel een aantal ‘zeer rijke buurten’ (bv. Louisalaan) en ‘erg arme buurten’ (bv. Kuregem) van elkaar te onderscheiden. Het is een uitdaging voor sociaal-wetenschappers om dergelijke indelingen op wetenschappelijk verantwoorde wijze te preciseren.

Het concept ‘achtergestelde buurt’ wordt in de sociaal wetenschappelijke literatuur gehanteerd om de allerarmste buurten te onderscheiden waarvan voorondersteld wordt dat het woonmilieu op zichzelf al een oorzaak is van armoedebestendiging. De idee is dat armoedebestrijding in deze buurten op zich niet zal volstaan om de situatie te verbeteren maar er ook aan buurtontwikkeling gedaan moet worden (Kesteloot et alii., 1996: 1). Nu is het vrij moeilijk om aan de hand van beschikbare, globale indicatoren een éénduidige operationalisering voor achtergestelde buurten uit te werken. Er zijn geen glasharde criteria om na te gaan wanneer een buurt al dan niet achtergesteld is. Men zal steeds een keuze moeten maken tussen verschillende plausibele operationalisaties aan de hand van deze of gene achterstellingsindicatoren. Men zal steeds geconfronteerd worden met de vraag welke indicatoren gehanteerd moeten worden om ruimtelijke patronen van achterstelling op de meest precieze wijze na te gaan en wat daarbinnen adequate drempelwaarden zijn. In die zin is de aanduiding van achtergestelde buurten steeds in zekere mate een sociaal-wetenschappelijke constructie.

3.2. Theoretische keuze van indicatoren voor het afbakenen van achtergestelde buurten

Net zoals het team van Kesteloot menen wij dat achtergestelde buurten aangeduid kunnen worden als er een cumulatie van ruimtelijke concentratie van verschillende sociale uitsluitingen optreedt. Op theoretische basis menen wij dat een duidelijke concentratie van lage inkomens, slechte woonkwaliteit, laag scholingsniveau en lage tewerkstelling in combinatie met elkaar op achterstelling van een buurt wijzen. In dergelijke buurten is er immers een accumulatie van sociale uitsluitingen merkbaar.

⁸ Sociale dualisering hoeft in vergelijkend perspectief echter niet noodzakelijk steeds in dezelfde mate tot ruimtelijke dualisering te leiden. De situatie in Nederland, waar er een sterke overheidsinmenging op de woningmarkt is, kan daarvan getuigen (zie Kesteloot et alii., 1997: 13). Ruimtelijke dualisering manifesteert er zich stukken minder dan bijvoorbeeld in België.

Vier indicatoren die gehanteerd werden door het team van Kesteloot om achterstelling van buurten te meten en beschikbaar zijn op het niveau van de statistische sector, willen wij in dat licht weerhouden. Een eerste indicator betreft de aanwezigheid van comfortelementen van de woning die de woonkwaliteit beïnvloeden. Er bestaat vrij grote eensgezindheid over de noodzakelijke aanwezigheid van een aantal basisvoorzieningen om over een goede woning te kunnen spreken. De aanwezigheid van toilet met waterspoeling binnen de woning, van stromend water en van bad of douche worden algemeen – niet alleen door experts maar ook in opiniepeilingen - als basiscomfort omschreven (zie Goossens et alii., 1997: 31 & 88). In buurten waar veel huizen zijn die dit basiscomfort ontberen, is er sprake van sociale uitsluiting op het vlak van huisvesting en woonkwaliteit.

Een tweede indicator betreft het gemiddeld netto belastbaar inkomen per persoon. De gegevens komen niet voort uit de Volkstelling, maar werden door het NIS beschikbaar gesteld op het niveau van de statistische sector aan de hand van de belastingsaangiften van 1993. Nu leveren dergelijke gegevens geen exacte afspiegeling van de reëel beschikbare inkomens; Er kan enkel rekening gehouden worden met 'witte' inkomens en de grootte van het belastbaar inkomen vertelt niets over het niet-belastbare inkomen (belastingvrij bedrag) dat afhankelijk is van de gezinsstructuur. Het gemiddeld belastbaar inkomen per persoon in een buurt is gevoelig voor de geaggregeerde demografische structuur van de betrokken buurt (huishoudensstructuren en aantal personen ten laste). Jammer genoeg laten de beschikbare gegevens geen differentiatie toe naar types huishoudens in een buurt. Gekoppelde data over inkomen en huishoudenstructuur bieden het meest houvast om uitspraken over bestaans(on)zekerheid te kunnen doen (zie Van Dam & Van den Bosch, 1997; Vranken, Geldof & Van Menxel, 1998: 89-91). Die gegevens zijn hier dus echter niet voorhanden. Grosso modo geeft het gemiddeld netto belastbaar inkomen per persoon echter wel een indicatie van het relatieve inkomensniveau van een buurt tegenover andere buurten. In buurten met een laag gemiddeld belastbaar inkomen, is doorgaans⁹ sprake van sociale uitsluiting op sociaal-economisch vlak.

Een derde indicator betreft het percentage werkzoekenden op de totale beroepsbevolking. Tewerkstelling is een van de voornaamste bronnen van inkomen en inkomenszekerheid. In buurten met een groot aandeel werkzoekenden (niet te verwarren met het aantal uitkeringsgerechtigde werklozen) op de beroepsbevolking, is sprake van sociale uitsluiting op de arbeidsmarkt.

Een vierde indicator betreft het percentage telefoonaansluitingen op het totaal aantal huishoudens. Telefoonbezit wijst niet alleen op woonkwaliteit en bestaanszekerheid maar kan ook als een indicator van uitgebreidheid van (supra-lokale) sociale netwerken beschouwd worden. Zo kan een laag telefoonbezit gezien worden als een aanwijzing van sociale afzondering en een zwak sociaal netwerk om op terug te vallen bij problemen (Kesteloot et alii., 1996: 49). Bovendien kan (snelle) bereikbaarheid via de telefoon een belangrijke rol spelen bij het vinden van werk en het uitoefenen van beroepsactiviteiten. Er mag op gewezen worden dat er in 1991 nog geen sprake was van gebruik van de mobiele telefoon¹⁰. In buurten met een laag telefoonbezit, kan er derhalve sprake zijn van bestaansonzekerheid en/of sociale isolatie.

In aanvulling op deze vier indicatoren willen wij ook een vijfde en zesde indicator die expliciet met scholing verband houden, overwegen: het percentage jongeren tussen 15 en 24 dat hoger onderwijs volgt en het percentage jongeren die schoollopen in het secundair technisch of beroepsonderwijs (met volledig leerplan) op het totaal aantal jongeren dat secundair onderwijs met volledig leerplan vormt. Uiteraard mogen de non-deelname aan het hoger onderwijs en het volgen van secundair technisch of beroepsonderwijs op zichzelf niet als indicatoren van

⁹ Dit hoeft echter niet noodzakelijk het geval te zijn. In agrarische gebieden bijvoorbeeld (niet echt van toepassing in het Brussels Hoofdstedelijk Gewest) zal het belastbaar inkomen louter om belastingtechnische redenen erg laag liggen.

¹⁰ In geval van nieuwe, recentere studies zal men onvermijdelijk niet alleen op bezit van een vaste telefoonverbinding moeten letten, maar ook aandacht besteden aan mobiele telefonie.

achterstelling of kansarmoede gezien worden. Een hoog percentage scholieren dat in het TSO of BSO zit en een laag percentage jongeren in het hoger onderwijs, kan *op buurtniveau* echter wel op sociale uitsluiting op onderwijsvlak wijzen. Een laag aandeel jongeren in het hoger onderwijs en een hoog aandeel scholieren in TSO of BSO wijst er namelijk op dat de democratisering van onderwijs zich in onvoldoende mate doorzet en dat kansen van jongeren op de arbeidsmarkt minder rooskleurig zijn (zie bijvoorbeeld Mistiaen & Kesteloot, 1998: 251). Bovendien mag op dit punt in het bijzonder aan de (tucht)problemen in het (Franstalige) Brusselse onderwijs herinnerd worden, die zich concentreren in TSO en BSO scholen, en de kwaliteit van het onderwijs ernstig in gevaar brengen.

Terzijde kan omgemerkt worden dat er in de Volkstelling ook gegevens beschikbaar zijn over gevolgd onderwijs en diplomabezit bij personen die niet langer onderwijs volgen. Die gegevens zijn echter van vrij problematische aard en lijken ons derhalve minder bruikbaar. Enerzijds ligt de nadruk te sterk op Belgische diploma's en opleidingen en werd in de Volkstelling slechts in minieme mate naar buitenlandse opleidingen gepeild, wat een onderschatting van het onderwijsniveau in buurten met veel immigranten tot gevolg heeft. Anderzijds was het luik in de Volkstelling dat peilde naar onderwijsniveau en bezit van diploma's nogal verwarrend opgesteld, wat vragen oproept over de betrouwbaarheid. Symptomatisch lijkt ons alvast het relatief groot aantal ontbrekende data aangaande onderwijsniveau en bezit van diploma's.

3.3. Operationaliseren van achtergestelde buurten

Op basis van deze zes besproken indicatoren van sociale uitsluiting menen wij dat een synthesesmaat voor het nagaan van ruimtelijke spreiding van kansarmoede opgesteld zou kunnen worden. De achterliggende idee is dat wanneer er in een bepaalde buurt op alle indicatoren van sociale uitsluiting slecht gescoord wordt, het om een kansarme, achtergestelde buurt zal gaan. Nu is de cruciale vraag wat 'slecht' scores precies inhoudt. Dit is een vrij moeilijke kwestie. Elke huis zonder basiscomfort is er bijvoorbeeld volgens de algemeen geldende norm eentje teveel. In die optiek is het nogal wrang op zoek te gaan naar een aanvaardbaar aantal woningen zonder basiscomfort op buurtniveau. Slechts 4 van de 602 door ons onderzochte buurten kent echter geen woningen zonder basiscomfort. Volgens de strengste inhoudelijke bepaling zouden er dus 99,33% buurten achtergesteld zijn op het gebied van wooncomfort. Hetzelfde probleem stelt zich voor de andere indicatoren.

Eigenlijk is het alleen voor het inkomen mogelijk een min of meer aanvaardbare inhoudelijke drempelwaarde te bepalen. Zo kan een sociaal levensminimum (wat als minimum beschouwd wordt om mee te kunnen leven) zoals de CSB-norm, de EG-norm of de wettelijke norm) als referentiepunt gelden. Problematisch aan de ons beschikbare data over belastbaar inkomen is echter dat ze niet gekoppeld kunnen worden aan huishoudenstructuur, waardoor geen gemiddelden gedifferentieerd naar de samenstelling van het gezin gegenereerd kunnen worden. Het zijn precies dergelijke gegevens die we nodig hebben om op een betekenisvolle wijze de directe link te leggen met courante sociale levensminima. Bij ontberen van deze data, zou men als alternatieve second-best strategie het *wettelijk* sociaal minimum voor alleenstaanden als drempelwaarde kunnen nemen. In 1992 bedroeg deze op jaarbasis 224.400 frank (Cantillon et alii., 1993: 20). Dit is geen ideaal vergelijkingspunt voor het bekijken van het gemiddeld netto belastbaar inkomen per persoon op buurtniveau – men zou bijvoorbeeld ook de verschillende lagere varianten van het wettelijk sociaal minimum per persoon voor huishoudens bestaande uit meerdere personen als vergelijkingspunt kunnen nemen -, maar het biedt toch een inhoudelijk aanknopingspunt. Aan de hand van deze drempelwaarde, scoren 161 (of 26,74 %) van de 602 onderzochte buurten ondermaats. We willen onze definitie van achtergestelde buurten echter niet beperken tot de inkomensdimensie alleen, maar willen ook de andere indicatoren in onze maat betrekken. We beschouwen kansarmoede immers als een cumulatief product van een reeks uitsluitingen die niet alleen met het inkomensniveau te maken hebben. Bovendien kan onze

informatiebron over het inkomen - het belastbaar inkomen volgens de belastingdienst - ons een foutief beeld geven van de realiteit. Illustratief is dat de universitaire campus Sint-Lucas te Sint-Lambrechts-Woluwe het allerlaagste belastbaar inkomen per persoon (69.490 fr. per jaar) heeft van het Brussels Hoofdstedelijk Gewest. Dit is uiteraard in belangrijke mate het gevolg van de fiscale situatie van de studentenpopulatie en niet het teken van extreme collectieve financiële problemen in de betrokken statistische sector. Specifieke kenmerken van een statistische sector, kunnen met andere woorden een vertekend beeld geven van de reële inkomenssituatie. In bepaalde buurten met vele zelfstandigen zou het geaggregeerde netto belastbaar inkomen om belastingtechnische redenen bijvoorbeeld artificieel laag kunnen uitvallen.

We willen dus meerdere indicatoren voor achterstelling hanteren. Vanaf welk moment kan men nu stellen dat op een bepaalde indicator een grenswaarde overschreden is die het aanvaardbare op buurtniveau overstijgt? Al naargelang het perspectief dat men inneemt, kunnen op die vraag verschillende antwoorden gegeven worden. In de atlas van achtergestelde buurten werd ervoor geopteerd drempelwaarden voor de verschillende variabelen vast te stellen zodat telkens ongeveer 15% van het totaal aantal buurten (in Vlaanderen en Brussel) 'slecht' scoort op een indicator. De drempelwaarden worden op die wijze op een relatieve manier vastgesteld. Dit is geen ongebruikelijke methode (zie bijvoorbeeld APS, 1996), maar er mag aan herinnerd worden dat ze in essentie arbitrair is. Overigens stelt zich ook de vraag welke globale entiteit men als referentiepunt wil nemen. Stel dat we de drempelwaarden vaststellen door te kijken naar de verdelingen binnen het Vlaams Gewest en de gevonden ijkpunten vervolgens voor de beoordeling van de Brusselse situatie hanteren, dan zal men te Brussel op een aanzienlijk groter aantal slecht scorende buurten uitkomen dan wanneer men het Vlaams Gewest én Brussel als referentiepunt nam. Omgekeerd, zullen er in Vlaanderen een stuk minder slecht scorende buurten zijn, als men de Brusselse situatie als ijkpunt hanteert voor het bepalen van de drempelwaarden.

Als alternatieve methode opteren wij ervoor een kansarmoede-synthese-maat op te stellen waarbij we het bepalen van drempelwaarden vermijden. In plaats van voor de verschillende indicatoren drempelwaarden vast te leggen en dan de achtergestelde buurten aan te duiden door te kijken naar de sectoren die slecht scoren op (een aantal van) die indicatoren, ontwerpen we, op basis van de door ons op theoretische gronden weerhouden indicatoren, één synthese-maat. Die maat zal het toelaten een rangorde¹¹ op te stellen van zeer achtergestelde buurten tot zeer bevoorrechte buurten (te Brussel). De synthese-maat beoordeelt bovendien - in tegenstelling tot de werkwijze van het team van Kesteloot - alle buurten te Brussel op dezelfde manier¹².

3.4. Constructie van een kansarmoede-synthese-maat

Er dient op gewezen te worden dat classificeren steeds op twee wijzen kan gebeuren: disjunctief of conjunctief. Conjunctief classificeren gebruikt de OF-regel. Om in een bepaalde classificatie opgenomen te worden moet het object kenmerk X_1 of kenmerk X_2 of kenmerk X_N bezitten. Hierbij kan men eventueel nog een 'threshold' (drempel) hanteren voordat men het object tot een bepaalde categorie gaat rekenen. Bijvoorbeeld, N van de N kenmerken moeten voorkomen alvorens object x_i tot klasse Y_i wordt gerekend. Disjunctief classificeren gaat uit van de EN-regel. Één kenmerk X_1 én kenmerk X_2 en kenmerk X_N dienen aanwezig te zijn alvorens een object x_i tot klasse Y_i wordt gerekend. De kenmerken X_N worden verondersteld allen indicatoren te zijn van een bepaald onderliggend (of latent) concept (Y) waarop de classificatie plaats gaat vinden. Met betrekking tot het latente concept Y kunnen weerom twee opvattingen bestaan: (1) het concept Y

¹¹ Vergelijk met de Nederlandse aanpak van het Sociaal Cultureel Planbureau om een maat van sociale achterstand voor wijken op te stellen (zie Knol, 1998: 35-36).

¹² Dat is niet het geval in de aanpak van het team van Kesteloot. Daar wordt een buurt als achtergesteld aangeduid, als ze slecht scoort op minstens vier indicatoren van de zeven indicatoren. Welke indicatoren dat precies zijn, doet niet terzake. Zo wordt niet steeds met dezelfde criteria gewerkt om te bepalen of een buurt achtergesteld is.

kan uiteenvallen in verschillende dimensies die met elkaar samenhangen, met andere woorden het is multi-dimensionaal of (2) het concept Y kent één dimensie en is dus unidimensionaal. In het geval van een verondersteld multi-dimensionaal concept wordt ervan uitgegaan dat in tweede orde de verschillende dimensies samengaan tot één concept. Het geheel leidt tot vier verschillende manieren om de meting van een concept te bekijken. Zo gaat het om verschillende zienswijzen die toepassingen krijgen in verschillende statistische technieken en hun concrete toepassingen door de onderzoekers.

Ondanks het feit dat Kesteloot et alii stellen dat ze voor een disjunctief unidimensionaal model opteren, passen ze door hun toepassing in werkelijkheid een conjunctief model toe met toepassing van een 'threshold'. Kesteloot et alii beweren – maar bewijzen nergens – dat de 23 door hen uit de volkstelling geselecteerde kenmerken één onderliggend concept meten, namelijk kansarmoede. Vervolgens selecteren zij uit de verschillende dimensies die ze binnen het concept via PCA onderkennen op basis van een ietwat eigenaardige mix van mathematische en theoretische gronden 7 indicatoren. Tenslotte passen zij een conjunctieve regel toe met een drempelwaarde: minimaal vier uit de zeven moeten aanwezig zijn.

Nochtans is het mogelijk op basis van confirmatorische factor analyse (lineaire covariatie analyse) of *structural equation models* op zoek te gaan naar een meetmodel dat disjunctief is en aantoonst dat de manifeste indicatoren éénzelfde onderliggend latent concept meet. Concreet ontwikkelen we een zogenaamd Lisrelmodel (Jöreskog, Sörbom, 1993) voor het latente concept 'kansarmoede – kansrijkdom'.

Als manifeste indicatorvariabelen worden de zes door ons op theoretische gronden voorgestelde variabelen gehanteerd (percentage werkzoekenden, percentage woning zonder basiscomfort, percentage woningen zonder telefoon, gemiddeld inkomen per persoon, percentage leerlingen in TSO en BSO, percentage jongeren in hoger onderwijs). Tegelijk willen we nagaan of de drie door het team van Kesteloot gebruikte maar door ons op theoretische gronden verworpen indicatoren (percentage arbeiders, percentage alleenstaanden en percentage migranten) meettechnisch gesproken al dan niet als indicatoren kunnen functioneren voor het latente concept 'kansarmoede – kansrijkdom'.

Gegeven dat het percentage migranten een zeer scheef verdeelde variabele vormt (veel wijken in Brussel kennen een zeer laag percentage zogenaamde migranten; weinig wijken kennen een hoog percentage zogenaamde migranten) werd deze variabele getransformeerd in zijn logaritme. Zodoende wordt de kans groter dat hij als een passende indicator kan geselecteerd worden. Om de variantie – covariantiematrix voor alle variabelen zoveel als mogelijk gelijkaardig te maken werd het inkomen per persoon zodanig herschaald dat het hoogste gemiddeld inkomen gelijkgesteld werd aan 100.

Lisrel meetmodellen (Lisrel 8.3) met alle variabelen – zowel in situaties met één dan wel meerdere latente concepten – passen niet¹³. Met andere woorden de verschillende gebruikte indicatoren meten geen één of zelfs meerdere onderliggende concepten. Wel kon een meetmodel gepast worden met behulp van de variabelen: Gemiddeld inkomen per persoon, percentage werkzoekenden, percentage woningen met basisvoorzieningen en percentage telefoonbezit. Figuur 1 stelt de oplossing voor en geeft de algemene passingsmaten weer. Opgemerkt mag worden dat een gecorrleerde foutenterm toegelaten werd tussen het percentage telefoon bezit en het percentage woningen met basisvoorzieningen. Inhoudelijk lijkt dit te verantwoorden in de zin dat blijkbaar de afwezigheid van basisvoorzieningen sterk samengaat met het niet bezitten van een telefoon. In onze oplossing verklaart het latent concept 'kansarmoede – kansrijkdom', 87% van de variantie in telefoonbezit, 62% van de variantie in de aanwezigheid of afwezigheid van basisvoorzieningen in de woning, 88% van de variantie van het percentage werkzoekenden en 85% van de variantie van de variabele gemiddeld inkomen per persoon.

¹³ Lisrel outputs kunnen bij de auteurs opgevraagd worden. Zo werden modellen gepast waarin twee of drie latente concepten werden geïntroduceerd: 'kansarmoede-rijkdom', 'onderwijsniveau', 'migranten'. Zo werden gecorrleerde error-termen tussen indicatoren toegelaten. Zo werden de 'slechtste' indicatoren weggelaten, enzovoort.

**Figuur 1: Lisrel-meetmodel voor kansarmoede indicatoren
Brussels Hoofdstedelijk Gewest (NIS-data: 1991). Niet-gestandaardiseerde oplossing.**

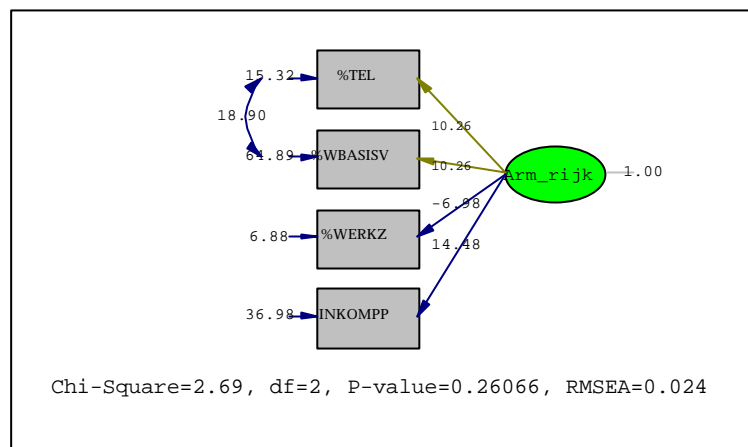

Deze oefening maakt verschillende zaken duidelijk. Vooreerst blijken de variabelen percentage migranten in de buurt, percentage alleenstaanden in de buurt en percentage arbeiders in de buurt *geen* indicatoren van een latent concept 'kansarmoede-kansrijkdom'. Hiermee worden meettechnisch onze theoretische bezwaren geconfirmeerd. Vervolgens kan hetzelfde geconcludeerd worden met betrekking tot de indicatoren over opleiding (percentage leerlingen TSO en BSO; percentage jongeren in hoger onderwijs). Hiervoor kan aangetoond worden dat zij gezamenlijk een ander latent concept 'onderwijsniveau' meten, maar niet kansarmoede. Wel geven de data aan dat het 'onderwijsniveau' het niveau van 'kansarmoede-kansrijkdom' sterk positief beïnvloed. Maar puur formeel statistisch gesproken past het model niet voldoende de data (RMSEA = 0.084)

We weerhouden dan ook een kansarmoede-synthese-maat die samengesteld wordt uit de gewogen som van het percentage telefoon, het percentage woningen zonder basiscomfort, het percentage werkzoekenden en het gemiddeld inkomen per persoon. Om de gewichten van de respectieve variabelen te bepalen werd een volledig gestandaardiseerde oplossing berekend. Dit leidt concreet tot de volgende kansarmoede-formule: $[(0,93 \times \% \text{ telefoon} + (-0,79 \times \% \text{ woningen zonder basiscomfort}) + (-0,93 \times \% \text{ werkzoekenden} + (0,92 \times \text{gemiddeld inkomen per persoon})]$. Hoe hoger de score is, des te meer bevoorrecht of rijk is een buurt. Hoe lager de score, des te kansarmer is de buurt. Op basis van deze scores kon vervolgens een rangorde van buurten naar kansarmoede opgesteld worden.

4. Achtergestelde buurten in Brussel

4.1. Resultaten van de kansarmoede-synthese-maat

Wanneer we de verdeling voor de kansarmoede-synthese-maat in de verschillende gemeenten van het Brussels Hoofdstedelijk Gewest vergelijken aan de hand van de boxdiagrammen in figuur 2, vallen een drietal groepen te onderscheiden. In de gemeenten Anderlecht, Brussel, Molenbeek, Sint-Gillis, Sint-Joost en Schaarbeek scoren flink wat statistische sectoren slecht op de kansarmoede-synthese-maat (hoe lager de score, hoe kansarmer). Met name de sectoren in Sint-Joost-ten-Noode scoren gezamenlijk laag op de kansarmoede-synthese-maat. Sint-Joost is, zoals bekend, dan ook niet alleen de armste – en kleinste – gemeente van het Brussels Hoofdstedelijk Gewest, maar zelfs van heel België. Ook Sint-Gillis komt er bekaaid uit. In Anderlecht, Brussel en Molenbeek zijn er naast flink wat sectoren die laag scoren op de kansarmoede-synthese-maat, ook een aanzienlijk aantal eerder bevoorrechte buurten. De gemeenten Sint-Pieters-Woluwe, Sint-Lambrechts-Woluwe, Watermaal-Bosvoorde, Ukkel, Ganshoren, Oudergem en Sint-Agatha Berchem kennen dan weer bijna alleen maar erg bevoorrechte statistische sectoren. Tussen deze twee groepen aan gemeenten bevindt zich de middencategorie met de gemeenten Etterbeek, Evere, Vorst, Elsene, Jette en Koekelberg. Te Elsene, Vorst en Koekelberg is de situatie het minst rooskleurig.

Figuur 2. Boxdiagrammen van de kansarmoede-synthese-maat voor de 19 gemeenten.

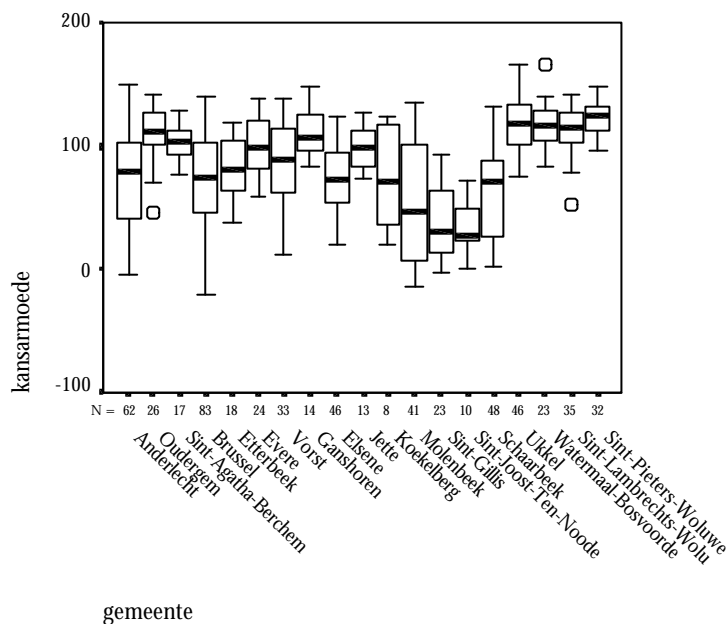

Op basis van onze rangorde komt een 'top 20' van meest kansarme buurten in het Brussels Hoofdstedelijk Gewest uit de bus, die allemaal in Molenbeek, Brussel, Schaarbeek, Anderlecht, Sint-Gillis of Sint-Joost liggen. Het gaat telkens om buurten in de 19de eeuwse gordel aan de westkant van de 'Brussels vijfhoek' en om de oude industriële zone rond het kanaal Brussel-Charleroi. In tabel 1 valt af te lezen dat Molenbeek er met een aantal buurten in de kanaalzone bijzonder bekaaid uitkomt en bijna de helft van de 20 kansarmste buurten van het Brussels Hoofdstedelijk Gewest voor haar rekening neemt. De meest kansarme buurt is volgens onze indicator de buurt 'Koopliedenstraat' in Brussel, die gelegen is tussen de Koninklijke Vlaamse Schouwburg (KVS) en het Ministerie van de Vlaamse Gemeenschap aan de Boudewijnlaan. In de buurt van de Koopliedenstraat waren er uitzonderlijk veel woningen zonder basiscomfort

(53,75%, de derde slechtste score in heel het Gewest) en extreem weinig telefoonaansluitingen (36,25% of de slechtste score in heel het Gewest).

Tabel 1. 'Top 20' van meest kansarme buurten in het Brussels Hoofdstedelijk Gewest

RANGORDE, BUURT EN GEMEENTE	BIJZONDERHEDEN (extreme waarden)
1. Koopliedenstraat - Brussel	36,25% telefoon (laagste in Brussel)
2. Sint-Jozef - Molenbeek	38,65% werkzoekenden (hoogste in Brussel)
3. Ulens - Molenbeek	93.280 fr. netto belastbaar inkomen per persoon per jaar
4. Anneessensplein - Brussel	45,02% telefoon (5de laagste in Brussel)
5. Blaesstraat-Centrum (Marollen) - Brussel	56,33% woningen zonder basiscomfort (2de hoogste)
6. Kanaal-Noord - Molenbeek	
7. Dauw-Oost - Anderlecht	34,41% werkzoekenden (5de hoogste in Brussel)
8. Zwarte Vijvers - Molenbeek	
9. Engelandstraat - Sint-Gillis	44,30% telefoon (4de laagste in Brussel)
10. Industrie - Molenbeek	
11. Weide - Sint-Joost	91.810 fr. netto belastbaar inkomen per persoon per jaar
12. Onafhankelijkheid - Molenbeek	
13. Brabantstraat - Schaarbeek	
14. L'Olivierstraat - Schaarbeek	
15. Piers - Molenbeek	34,57% werkzoekenden (4de hoogste in Brussel)
16. Birmingham - Anderlecht	53,19% woningen zonder basiscomfort (4de hoogste)
17. Denemarkenstraat - Sint-Gillis	
18. Antwerpse Steenweg Noord - Brussel	
19. Birmingham-Noord - Molenbeek	
20. Hertogin van Brabant - Molenbeek	

Als we in figuur 3 het histogram bekijken van de verdeling van de kansarmoede-synthese-maat voor alle 602 bestudeerde statistische sectoren van Brussel, dan lijkt het intuïtief alsof er twee groepen sectoren (met overlappende 'normaalverdelingen') zijn, die mogelijk een weerspiegeling vormen van een sociale dualisering in Brussel. Een kleine groep aan de linkerzijde lijkt te overlappen met een grotere groep aan de rechterzijde. Wijst dit patroon op het bestaan van een breuklijn tussen een groep arme en een groep rijkere buurten in Brussel? Een dergelijke hypothese sluit mooi aan bij de *common sense* idee dat Brussel een afgebakend rijk en een arm deel kent. Zo spreekt men over de arme 'benedenstad' en de welgestelde 'bovenstad' (met de kleine ring als grens tussen de twee).

Figuur 3. Histogram van kansarmoede-synthese-maat voor alle statistische sectoren van het Brussels Hoofdstedelijk Gewest

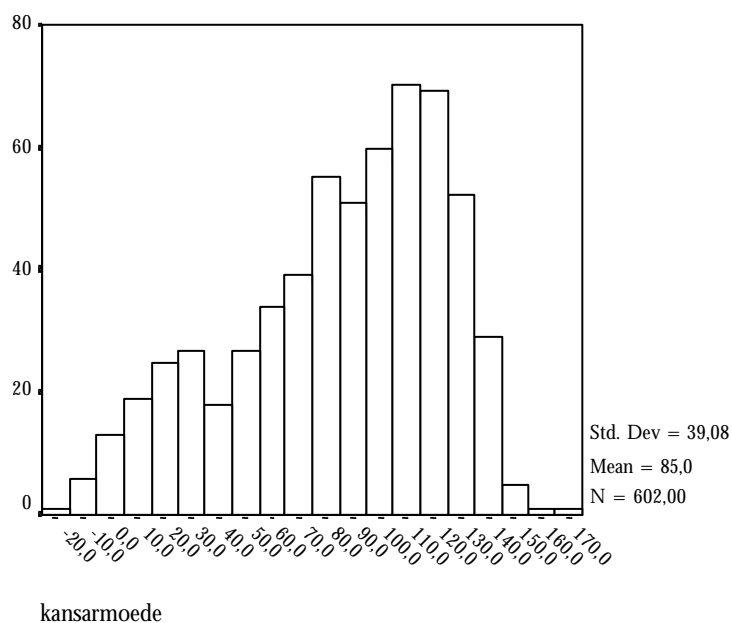

Om dit verder te onderzoeken, voerden we een K-Means Clusteranalyse uit met de vier variabelen waaruit we onze kansarmoede-indicator geconstrueerd hebben. We bekeken zowel de hypothese dat er twee clusters als dat er drie clusters van groepen zijn. Gaan we ervan uit dat er twee groepen zijn, dan leidt de K-Means Clusteranalyse tot het onderscheiden van een cluster van 212 armere buurten en 390 betere buurten. Hanteren we de hypothese dat er drie clusters zijn, dan vinden we 127 kansarme buurten, 231 middelmatige buurten en 244 betere buurten. Als we de histogrammen voor beide opties in figuren 4 en 5 bekijken, dan lijkt de hypothese dat er drie clusters zijn het best aanvaardbaar.

Figuur 4. Histogram K-Means Clusteranalyse met hypothese 2 clusters

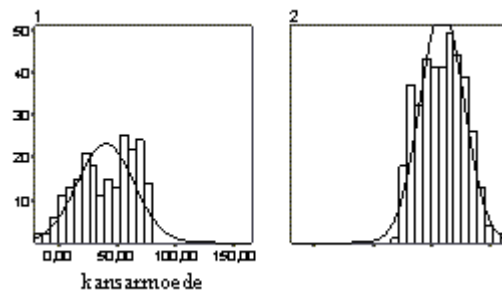

Weerhouden we de hypothese dat er twee clusters zijn als basis voor de k-means clusteranalyse aan de hand van de vier basisvariabelen en die twee clusters construeren, dan merken we in het histogram (eerste in figuur 3) voor de kansarmoede-indicator dat er een bimodale verdeling is in de kansarme groep. De hypothese dat er twee groepen zijn, lijkt dus niet van toepassing te zijn, het lijkt er eerder op dat er sprake is van drie groepen. De histogrammen van de kansarmoede-indicator voor drie clusters, vertonen in figuur 5 wel een aanvaardbaar patroon om over drie onderscheiden groepen te kunnen spreken.

Figuur 5. Histogram K-Means Clusteranalyse met hypothese 3 clusters

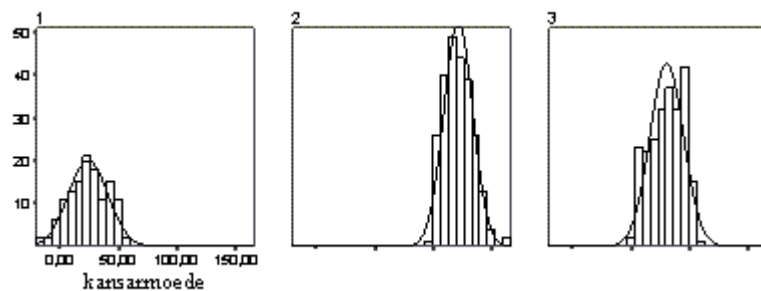

Er lijkt in Brussel dus méér dan een duidelijk proces van dualisering op te treden tussen erg kansarme buurten aan de ene kant (cluster 1) en bevoorrechte buurten (cluster 2) aan de andere kant; er is ook een aanzienlijke middencategorie (cluster 3).

4.2. Vergelijking met de achtergestelde buurten van Kesteloot

Onze kansarmoede-synthese-maat laat, zoals al eerder benadrukt werd, toe een rangorde van zeer kansarme buurten tot zeer bevoorrechte buurten op te stellen. Als we 177 kansarme buurten van

het team van Kesteloot¹⁴ vergelijken met onze 177 kansarmste buurten, merken we een goede overlap: 168 buurten (95%) komen in beide reeksen voor. Alle 108 kansarme buurten die slecht scoren op 6 of 7 indicatoren van het team van Kesteloot, zitten ook bij onze meest kansarme buurten. Hoe kan het verschil van 5% verklaard worden?

Een blik op de concrete buurten waarover het gaat, kan hierover meer informatie verschaffen. Uit tabel 2 blijkt dat de buurten die wel door ons geselecteerd worden, maar niet bij Kesteloot voorkomen, bijna allemaal achterin onze rangorde staan. Het gaat dus maar om kleine, graduele verschillen. Een belangrijke uitzondering wordt echter gevormd door de buurt Vorstse-Haard-Familie die bij ons op plaats 153 te vinden is. De niet-selectie via de methode van Kesteloot is te wijten aan het feit dat de sector weinig alleenstaanden kent (23.16%) en wat telefoonbezit en werklozen betreft, net niet de vooropgestelde drempelwaarden overschrijdt. De buurt Zomer te Elsene (plaats 155) wordt niet geselecteerd door een laag aantal arbeiders en het feit dat de drempelwaarden op het vlak van telefoonbezit en basiscomfort net niet overschreden worden. Hier speelt het arbitraire karakter van de drempelwaarden de methode van Kesteloot dus parten. De kleinere verschillen wat de andere buurten betreft, lijkt voornamelijk te wijten te zijn aan de bias in de methode van Kesteloot die verband houdt met het hanteren van het percentage Turken en Marokkanen als selectie-criterium. Het is opvallend dat zeven van de negen buurten¹⁵ die wel door ons geselecteerd werden maar niet in de lijst van Kesteloot voor kwamen, een percentage Turken en Marokkanen lager dan vijf vertoonden (Bizet-Anderlecht, 2,49%; Klaver-Anderlecht, 1,36%; Scheutkapel-Anderlecht, 3,40%; Goede-Lucht-Tuinwijk-Anderlecht, 0%; Beurs-Brussel, 0,99%; Adolf-Maxlaan-Brussel, 4,57%; Zomer-Elsene, 2,3%;).

Tabel 2. Vergelijking resultaten team Kesteloot (ISEG-methode) en onze 177 kansarmste buurten (IPSoM-methode)

Wel bij IPSoM, niet bij ISEG (rangorde bij IPSoM)	Niet bij IPSoM, wel bij ISEG (rangorde bij IPSoM, score bij ISEG)
Bizet-Anderlecht (174)	Peterbos-Anderlecht (253 - 5)
Klaver-Anderlecht (176)	Mariendaal-Brussel (198 - 4)
Scheutkapel-Anderlecht (169)	Ieder z'n Huis Stroobants-Evere (178 - 5)
Goede-Lucht-Tuinwijk-Anderlecht (165)	Gibbet-Evere (242 - 4)
Beurs-Brussel (171)	Vorstse Haard Madelon-Vorst (211 - 5)
Adolf Maxlaan-Brussel (161)	Fontainas-Sint-Gillis (183 - 4)
Vorstse Haard Familie-Vorst (153)	Madou-Sint-Joost (194 - 5)
Zomer-Elsene (155)	Scheut-Oost-Anderlecht (186 - 5)
Station-Schaarbeek (175)	Van Volxem-Kleine Industrie-Vorst (180 - 4)

Omgekeerd, hebben acht van de negen buurten¹⁶ die niet door ons maar wel door het team van Kesteloot geselecteerd werden, een percentage Turken en Marokkanen boven de vijf (Peterbos-Anderlecht, 10,06%; Mariendal-Brussel, 8,05%; Scheut-Oost-Anderlecht, 5,17%; Vorstse-Haard-Madelon, 5,18%; Ieder-z'n-Huis-Stroobants-Evere, 5,84%; Van-Volxem-Kleine-Industrie-Vorst, 11,32%; Fontainas-Sint-Gillis, 8,6%; Madou-Sint-Joost, 12,39%). Hierdoor werden deze buurten sneller als kansarm aangeduid. Ook hier zijn de verschillen voor een aantal buurten echter vrij miniem; de buurten Ieder z'n Huis, Fontainas, Scheut-Oost en Van Volxem volgen snel in onze

¹⁴ We lieten de buurt Jamar in Sint-Gillis buiten beschouwing omdat we voor die buurt niet over inkomensgegevens beschikten. Zowel wij als het team van Kesteloot vonden de UCL-campus in St-Lambrechts-Woluwe terug bij de meest kansarme wijken. Door het uitzonderlijke karakter van deze statistische sector (universitaire campus met o.a. het laagste belastbaar inkomen per persoon van Brussel) werd ze telkens geselecteerd door de methode, hoewel ze in realiteit natuurlijk niet als achtergesteld beschouwd kan worden (Kesteloot et alii, 1996: 49).

¹⁵ De enige uitzonderingen werden gevormd door Vorstse-Haard-Familie (8.9%) en Station-Schaarbeek (6.19%).

¹⁶ De enige uitzondering werd gevormd door Gibbet-Evere (1.44%).

rangorde, Madou en Mariendaal iets later. Opvallend is wel dat Peterbos, Gibet en Vorstse-Haard-Madelon (telkens sociale woonwijken) respectievelijk pas op plaats 253, 242 en 211 te vinden zijn. Peterbos-Anderlecht komt pas later in onze rangorde voor door het kleine aantal woningen zonder basiscomfort (2,05%) en het relatief hoge telefoonbezit (78%). De buurt 'scoort' bij het team van Kesteloot door het percentage alleenstaanden, migranten, arbeiders en werkzoekenden en het gemiddeld inkomen. Gibet-Evere overschrijdt nipt de drempelwaarden van Kesteloot voor het percentage alleenstaanden, arbeiders en werkzoekenden en het gemiddeld inkomen. Opnieuw valt een klein aantal woningen zonder basiscomfort op (2,79%), wat wellicht de plaats in onze rangorde verklaart. Ook bij Vorstse-Haard-Madelon merken we een klein aantal woningen zonder basiscomfort (5,34%)¹⁷. De buurt kent bovendien flink wat arbeiders en overschrijdt nipt de drempels voor migranten en alleenstaanden.

Samenvattend kan geconcludeerd worden dat de verschillen tussen de resultaten van het team van Kesteloot en onze resultaten eerder klein zijn. Bij de methode van Kesteloot vallen een aantal buurten uit (of in) de boot omdat de waarden van indicatoren vlak bij de drempelwaarden liggen. Er is echter wel een lichte bias door het gebruik van het percentage migranten en het percentage alleenstaanden als indicatoren. Wanneer de resultaten op basis van onze kansarmoede-synthese-maat flink verschillen van de indeling van Kesteloot, ligt dat vaak mede aan het (groter gewicht van het) basiscomfort van woningen. Er kan nog aangestipt worden dat het percentage alleenstaanden, afgaande op onze rangorde, uitermate weinig met kansarmoede te maken heeft. Uit figuur 6 blijkt duidelijk dat er in kansarme én bevoorrechte buurten (hoe lager de score op 'kansarm', hoe kansarmer) zowel veel als weinig alleenstaanden wonen. Onze eerder uitgedrukte twijfels over de opportuniteit van deze indicator blijken dus gegrond te zijn.

Figuur 6. Scatterplot van kansarmoede-synthese-maat en percentage alleenstaanden

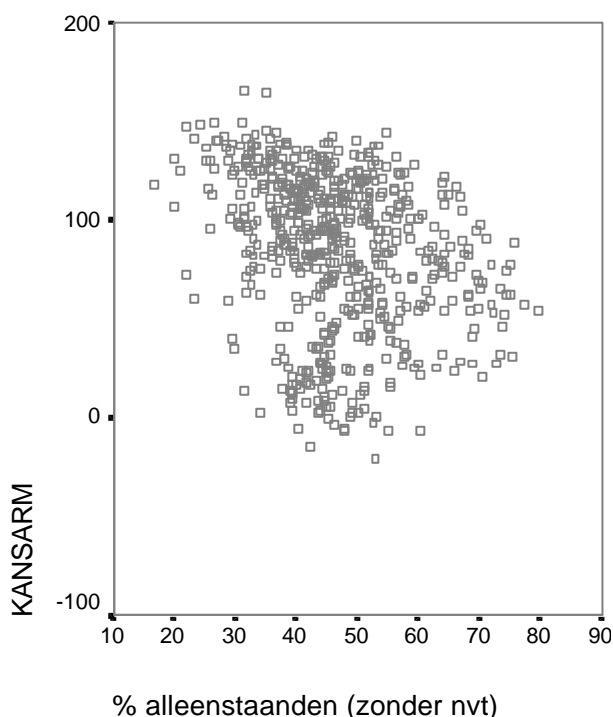

¹⁷ De eerder besproken buurt Vorstse Haard-Familie kent daarentegen maar liefst 34.96% woningen zonder basiscomfort. Er zijn dus belangrijke verschillen mogelijk tussen sociale woonwijken (afhankelijk van bouwperiode).

Vergelijken we de achtergestelde buurten van Kesteloot met onze cluster van 127 kansarme buurten (resultaat van de k-means clusteranalyse volgens de hypothese van drie clusters), dan blijkt - niet onverwacht - dat alle elementen van onze cluster van 127 buurten ook allemaal volgens Kesteloot achtergesteld zijn. Het gaat om alle 43 buurten die slecht scoren op de zeven indicatoren van Kesteloot, om 61 buurten (van de 65) die slecht scoren op zes van de zeven indicatoren en om 23 buurten (van de 50) die slecht scoren op vijf van de zeven indicatoren van Kesteloot. De cluster van 127 kansarme buurten (als resultaat van de klusteranalyse) overlapt overigens met 125 buurten voor 98% met de 127 slechtst geclassificeerde buurten op onze kansarmoede-synthese-maat. De buurten die op plaats 126 (St-Lucas UCL in Sint-Lambrechts Woluwe¹⁸) en 127 (Sint-Rochus Voorplein in Brussel) in onze rangorde staan, worden in de cluster verdrongen door de buurten die plaats 130 (Marbotin A. straat in Schaarbeek) en 135 (Miniemen in Anderlecht) innemen. De oorzaak ligt in het aanzienlijk groter percentage woningen zonder basiscomfort van de twee laatsten.

De resterende achtergestelde buurten (50) volgens Kesteloot bevinden zich in onze middencluster (231 buurten). Bij die buurten scoorden er vier slecht op zes indicatoren van Kesteloot, haalden er 27 een slecht rapport voor vijf indicatoren en zaten alle 20 buurten die bij Kesteloot vier (maar geen vijf) drempelwaarden overschreden.

¹⁸ Dit is overigens de uitzonderlijke buurt van de UCL-campus, die reeds in een eerdere voetnoot besproken werd.

5. Achtergestelde buurten en de aanwezigheid van migranten

5.1. Achterstelling en 'concentratiebuurten'

Wat is de relatie tussen achtergestelde buurten en 'concentratiebuurten'? De grote overlap tussen onze 177 kansarmste buurten en de 177 kansarme buurten van het team van Kesteloot wijst er al op dat de meest achtergestelde buurten vaak ook buurten met een groot percentage Turkse en Marokkaanse inwoners zijn. Waar het team van Kesteloot de aanwezigheid van 'migranten' meteen als een indicator van kansarmoede beschouwde - met een lichte bias tot gevolg - en wij een kansarmoede-synthese-maat hebben opgesteld zonder contaminatie door het percentage Turken en Marokkanen, bekomen we toch min of meer dezelfde resultaten. Er is dus een sterke samenhang tussen de kansarmoede van een buurt en het percentage migranten. Dit valt duidelijk af te lezen in figuur 6 waarin de link tussen onze kansarmoede-synthese-maat (hoe lager de score op 'kansarm', hoe kansarmer) en het percentage migranten gepresenteerd wordt. De verschillende markeringen verwijzen naar de drie clusters die we onderscheiden hebben op basis van de k-means clusteranalyse.

Het is opvallend in de scatterplot van figuur 7 dat buurten waar weinig migranten wonen, vaker hoog scoren op de kansarmoede-synthese-maat en dus bevoorrecht zijn. Omgekeerd, hebben buurten met veel migranten, doorgaans een lage score op de kansarmoede-synthese-maat - wat betekent dat ze achtergesteld zijn.

Figuur 7. Scatterplot voor kansarmoede-synthese-maat en percentage migranten

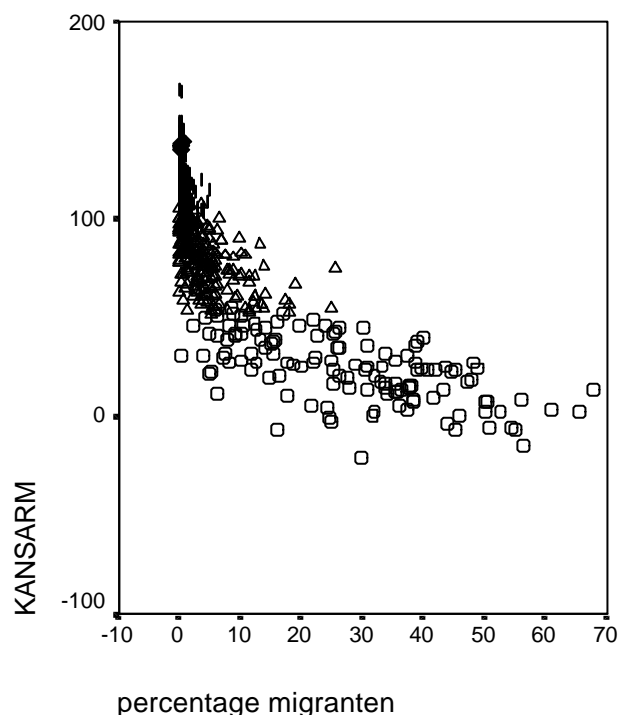

Bij onze cluster van 127 kansarmste buurten (bolletjes in de figuur), gaat het bij 71 buurten (of 56% van de gevallen) om buurten met meer dan 25% Turkse en Marokkaanse inwoners. Er zijn 23 buurten met tussen de 15 en 25% migranten en 27 buurten met tussen de 5 en 15% Turken en Marokkanen. Slechts in vijf buurten van de cluster wonen er minder dan 5% Turken en Marokkanen. Het gaat daarbij om de buurten Gemeentelijk Stadion in Elsene (0,19% migranten), Industrierijk in Oudergem (2,29% migranten), Sint-Bonifaas in Elsene (3,80%), Hospitalen in Elsene (4,88%), Gemeentehuis in Sint-Gillis (4,09% migranten) en Rauter-Nord -in Anderlecht (4,72% migranten). Al deze buurten hebben een hoog percentage woningen zonder basiscomfort

(in Gemeentelijk Stadion te Elsene zelfs 62,10%, de hoogste score voor het Gewest), een laag inkomen en veel werkzoekenden. In de buurt Hospitalen te Elsene wonen in 1991 opvallend veel ouderen (37% 65+-ers).

Als we niet alleen afgaan op de cijfergegevens, maar ook eens in de vijf desbetreffende wijken zelf gaan kijken, vallen toch een aantal belangrijke zaken op. Sint-Bonifaas te Elsene overlapt grotendeels met de 'zwarte' wijk Matongé. De wijk Gemeentehuis van Sint-Gillis blijkt dan weer - afgaande op de sjeke herenhuizen, de art déco woningen en de auto's die er geparkeerd staan - allerm minst achtergesteld te zijn. Er blijkt sprake te zijn van een *ecological fallacy*, die geaggregeerde data zoals de onze kunnen teisteren; De aanwezigheid van het groot bejaardentehuis *Les Tilleuls* en de gevangenis van Sint-Gillis doet de wijk slecht scoren op de indicatoren, terwijl ze bezwaarlijk als kansarm gezien kan worden. De buurt Hospitalen in Elsene is - afgezien van het hospitaal van Elsene - anno 1999 grotendeels een braakliggend terrein (Kroontuinen) en staat momenteel ter discussie als mogelijke locatie voor kantoorgebouwen van de Europese Commissie. De Industriewijk te Oudergem blijkt recentelijk geherwaardeerd te zijn. Interessant is dat Rautor-Nord in Anderlecht gedomineerd wordt door de sociale woonblokken van de openbare huisvestingsmaatschappij Anderlechtse Haard. Gemeentelijk stadion te Elsene - met een totale afwezigheid van Turken en Marokkanen in 1991 - omvat de vooroorlogse sociale woonwijken van de Elsense Haard. Sinds 1995 is er hier ook nieuwbouw van de Elsense Haard en wonen er - afgaande op de namen op de postbussen - wel enkele allochtonen. Het relatief lage aandeel migranten lijkt hier telkens op een selectiemechanisme van de huisvestingsmaatschappijen te wijzen. Dit dient verder onderzocht te worden.¹⁹

We benadrukten reeds dat er inderdaad een sterk verband is tussen de score op de kansarmoede-synthese-maat en het aantal Turken en Marokkanen in een buurt. Als we differentiëren naar het percentage Turken en het percentage Marokkanen op zich, dan blijkt uit figuur 8 dat er een tendens is dat naarmate het percentage Marokkanen van een buurt hoger ligt, de achterstelling ook erger zal zijn. Bij Turkse concentratiebuurten maakt het minder uit hoe groot het percentage Turken is voor de mate van achterstelling. Dit komt grotendeels omdat Turkse concentratiewijken vaak tegelijkertijd Marokkaanse concentratiewijken zijn.

Figuur 8. Scatterplots van kansarmoede-synthese-maat met % Marokkanen en met % Turken

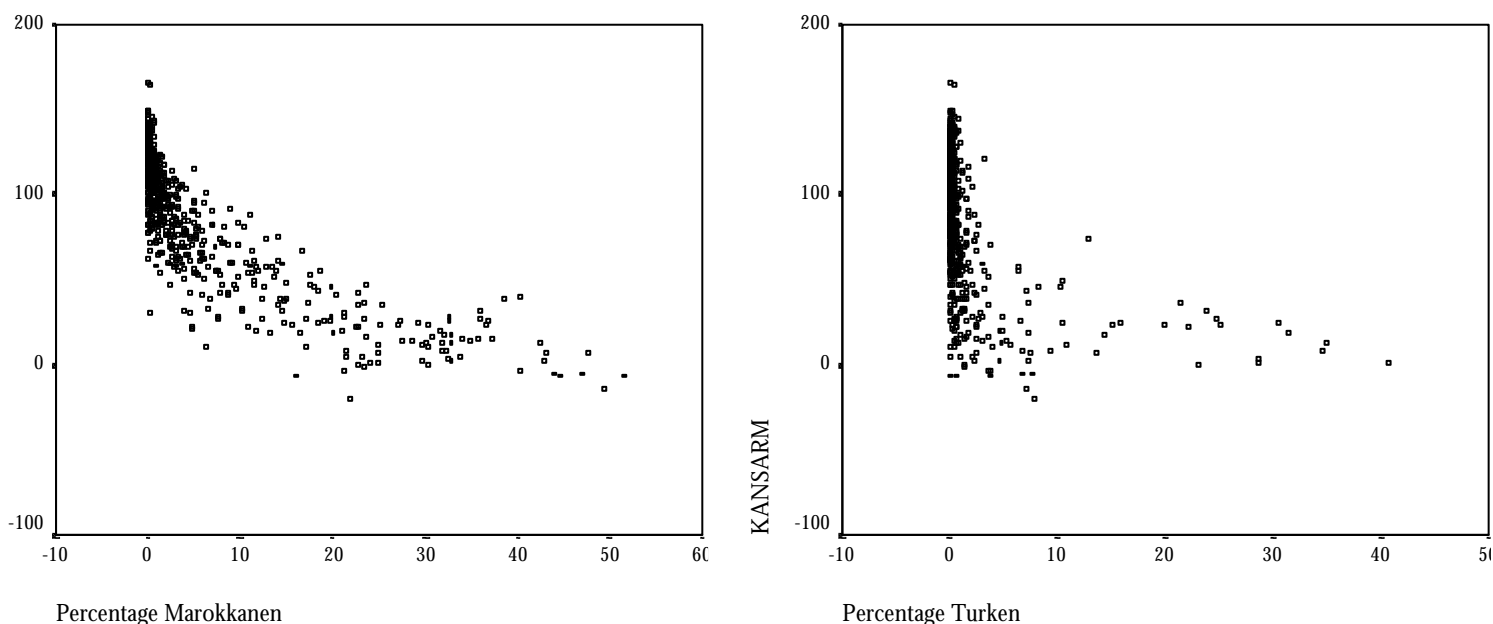

¹⁹ Uiteraard stelt zich de vraag of er hier (subtiele vormen van) discriminatie in het spel is. We raden aan dat dit verder onderzocht wordt door het beleid van de verschillende huisvestingsmaatschappijen te vergelijken.

Hoewel er een duidelijke connectie is tussen achtergestelde buurten en 'migrantenbuurten', betekent dit niet dat elke buurt met flink wat Turken en Marokkanen automatisch achtergesteld is. Er zijn namelijk een aantal belangrijke uitzonderingen. Meest opvallend is de buurt Duploye Square in Schaarbeek die met 25,53% Turken en Marokkanen (waarbij elk de helft voor rekening neemt) pas op de 209^{de} plaats in onze rangorde komt te staan en ook volgens de criteria van het team van Kesteloot niet achtergesteld is. Deze buurt²⁰, vrij homogeen qua uitzicht en grotendeels bestaande uit goed onderhouden rijwoningen en herenhuizen, ontkracht - ook visueel - heel duidelijk de idee dat 'concentratiebuurten' per definitie achtergesteld moeten zijn.

Minder spectaculaire maar nog steeds markante uitzonderingen worden gevormd door de buurten Wielemans-Ceuppens (Vorst), Oudstrijderslaan (Evere), Zwartebeek (Ukkel), Peterbos (Anderlecht) en Brabants Thuis (Evere). De buurt Wielemans-Ceuppens, homogeen bestaande uit goed onderhouden rijwoningen, komt met 14% migranten (vooral Marokkanen) pas op plaats 213. Oudstrijderslaan, een wijk bestaande uit grote appartementsblokken, vinden we met 13,29% migranten (vooral Marokkanen) op plek 278. Zwartebeek, bestaande uit grote sociale woonblokken, staat met 10,53% migranten (vooral Marokkanen) op positie 239. De grote Anderlechtse sociale woonwijk Peterbos (hoogbouw en achtergesteld volgens Kesteloot) vinden we met 10% migranten op plaats 253. De sociale woonwijk Brabants Thuis (laagbouw) vinden we met 9,75% migranten pas terug op positie 292.

Ook bij de buurten met een bescheiden migrantenbevolking zijn er (in vergelijking met andere buurten met eenzelfde aantal migranten) nog enkele opmerkelijke resultaten te vinden. Park van Vorst²¹ te Vorst (4,92% migranten) en Brusilia²² te Schaarbeek (4,52% migranten) vinden we als kansrijke buurten respectievelijk pas op plaatsen 442 en 400 terug in onze rangorde. De sociale woonwijk Germinaal II (Evere) is met met 6,53% migranten op stek 346 te vinden is. De buurten Centrum in Sint-Agatha-Berchem (5,39% migranten), Willebroekse Kaai²³ te Brussel (6,65% migranten), de sociale woonwijk Wandstraat²⁴ te Brussel (6,01% migranten) en de buurt Kastanje te Vorst (6,73% migranten) staan respectievelijk 279^{ste}, 285^{ste}, 312^{de} en 284^{ste} geklasseerd.

Opvallend is dat er dus (kleine maar belangrijke) concentraties van vreemdelingen zijn in bepaalde sociale woonwijken en appartementsblokken, waarbij de sector relatief goed scoort op de kansarmoede-synthese-maat. Sociale huisvesting en woonblokken onttrekken met andere woorden een bepaald segment van de migrantenbevolking aan de achtergestelde buurten. De wijken Duploye Square (Schaarbeek) en Wielemans-Ceuppens (Vorst) vormen dan weer belangrijke voorbeelden van 'gewone' niet-achterstelde buurten met een belangrijk aandeel migranten. De algemene tendens is echter wel overduidelijk dat buurten met (relatief) veel Turken en Marokkanen precies ook de meest achtergestelde buurten zijn. Deze buurten omvatten samen een belangrijk deel van de 19de eeuwse gordel rond de Brusselse vijfhoek.

5.2. Duiding van de link tussen achtergestelde buurten en 'concentratiebuurten'

Om de geconstateerde grote overlap tussen achtergestelde buurten en 'concentratiebuurten' (die gelegen zijn in de Brusselse Vijfhoek en haar eerste ringzone) te kunnen duiden, moeten we refereren aan het suburbanisatie-proces dat in de jaren zestig en zeventig plaatsgreep (zie Meert &

²⁰ De buurt omvat (delen van) de Trooststraat, Wijnheuvelenstraat, P.Deschannelstraat, Roelandstraat, Rogierlaan, Zonnestraat, Thiefrystraat, Van Hovestraat, Verboeckhavenstraat, Vonckstraat, Van Hammeestraat en Duploye Square. Het is – ook na gesprekken met straathoekwerkers uit Schaarbeek - onduidelijk wat deze buurt zo bijzonder maakt.

²¹ In de sector Park van Vorst, aanpalend aan Wielemans-Ceuppens, staan, op de Parklaan na, flink wat villa's en herenhuizen.

²² Brusilia is vlakbij het Josaphatpark gelegen en bestaat grotendeels uit 19de eeuwse herenhuizen, op één (heel) groot flatgebouw na.

²³ De sector Willebroekse Kaai wordt volledig bepaald door de flatgebouwen op de Helihavenlaan.

²⁴ De wijk bestaat grotendeels uit appartementsblokken van de huisvestingsmaatschappij Lakense Haard.

Kesteloot, 1998). In de jaren zestig kende Brussel een sterke economische groei en een aanzienlijke stijging van de koopkracht bij gevestigde groepen, een proces dat leidde tot ontwrichting van aanbod-vraag relaties op de arbeids- en huisvestingsmarkt. Enerzijds kwam er in de stad een grote vraag aan laaggeschoolde arbeiders (voornamelijk in de bouwnijverheid), anderzijds verhuisden verrijkte middenklasse-groepen naar betere en modernere woonwijken die opgericht waren in de periferie van de stad sinds de jaren vijftig. Door het mortaliteit- en emigratie-surplus van Belgen, kwamen vooral in de 19^{de} eeuwse gordel van de Brusselse binnenstad een flink aantal woningen leeg te staan. Door het verdwijnen van de hogere inkomensgroepen in die buurten, raakten het woningbestand en de wijkinfrastructuur daar verder in verval. In die zones investeerden huiseigenaars niet langer in hun oude woningen en stonden ook de overheidsinterventies op een laag pitje (Kesteloot et alii., 1997: 17). De leemtes op de arbeidsmarkt en de huisvestingsmarkt werden deels ingevuld door vreemdelingen. Gastarbeiders uit het Middellandse Zeegebied (eerst Italië en Spanje, daarna Marokko en Turkije) betrokken noodgedwongen goedkope(re) woningen in de buurten met een oud woningbestand (KCM, 1990: 593). Wellicht hebben die gastarbeiders daarmee meteen ook de suburbanisatie mede gefinancierd; ze bezorgden een additioneel inkomen aan de huiseigenaars van de vrijgekomen woningen waarmee deze hun nieuwe woning in de periferie konden betalen (Kesteloot et alii., 1997: 15). Her en der onstonden er op het niveau van bepaalde huis- en straatblokken concentraties van bepaalde etnische groepen, die een gedeeltelijk aanzuigende werking kenden. Geleidelijk aan onstonden er zo concentratiebuurten in de eerder vervallen wijken van de stad (19de eeuwse arbeidersbuurten).

Door toepassing in de gemeenten Schaarbeek, Sint-Joost, Sint-Gillis, Vorst, Anderlecht en Molenbeek van het controversiële artikel 18bis²⁵, op basis waarvan niet-EU vreemdelingen een verbod opgelegd kon worden te verblijven of zich te vestigen in de betrokken gemeente, werd tussen 1985 en 1992 beoogd de concentraties aan niet-EU vreemdelingen in bepaalde gemeenten en buurten tegen te gaan. Dit leidde - mede door het groot aantal toegestane uitzonderingen (KCM, 1990: 607) - echter niet tot een effectieve spreiding van de niet-EU vreemdelingen. Het is zelfs niet onwaarschijnlijk dat de maatregel een averechts had; Wellicht verkozen heel wat niet-EU vreemdelingen niet te verhuizen, uit angst niet meer naar hun vroegere gemeente te kunnen terugkeren en werd het fenomeen van de concentratiebuurten in de betrokken gemeenten aldus bestendig (zie KCM, 1990: 608; Meynen, 1997: 45)²⁶. Uit een vergelijking tussen de volkstellinggegevens van 1981 en 1991, is alvast gebleken dat vooral Turken en Marokkanen in de armere wijken zijn blijven wonen, terwijl andere nationaliteit zoals Italianen, Portugezen en Spanjaarden een grotere residentiële spreiding kenden (Eggerickx et alii, 1999: 214-216). Een belangrijke reden voor de immobiliteit van heel wat Turken en Marokkanen is hun afhankelijkheid van de goedkope huursector (Ibid.: 215).

Het is heel opvallend dat volgens de volkstellinggegevens van 1991 Turken met 30% werkzoekenden en Marokkanen met 33% werkzoekenden op hun Brusselse beroepsbevolking (tegenover 8% bij de Belgen) uitermate slecht scoren op het vlak van werkgelegenheid (Eggerickx et alii, 1999: 230). Alleen de Zaïrezen doen het nog slechter (Ibid.: 230). Waar de Turken en Marokkanen oorspronkelijk in de jaren zestig en begin jaren zeventig als laaggeschoolde 'gastarbeiders' naar België en Brussel gekomen waren, blijken ze nu één van de voornaamste slachtoffers te zijn van het een toenemende belang van de tertiaire sector en de afname van laaggeschoolde arbeidsplaatsen - het gevolg van (mondiale) economische processen in de jaren zeventig en tachtig. Uit figuur 9 blijkt duidelijk dat buurten met een hoog aantal migranten (Turken en Marokkanen) doorgaans ook buurten zijn met een hoog aantal werkzoekenden. Het is

²⁵ Wet van 15 december 1980, art. 18 bis, ingevoegd door de wet van 28 juni 1984, art. 6.

²⁶ Opvallend is dat Brussel-stad, dat géén gebruik maakte van art. 18bis, een negatief migratie-saldo van Marokkanen en Turken kende in de periode 1983-1988, terwijl dat niet het geval is in (al) de gemeenten waar art. 18 bis werd toegepast (KCM, 1990: 609).

duidelijk dat deze overlap één van de redenen vormt waarom vele kansarme buurten tegelijk ook buurten met een hoog aantal migranten (Turken en Marokkanen) zijn.

Het zijn overigens precies ook deze probleemwijken waar de hoogste proporties kinderen en jongeren - doorgaans van buitenlandse origine - te vinden zijn (Mistiaen & Kesteloot, 1998). Hun precare situatie leidde in het recente verleden al meermaals tot rellen (Ibid.: 253). Niet toevallig vond het jongerengeweld telkens plaats in 19de eeuwse vervallen arbeidersbuurten in Vorst (1991), Molenbeek (1995), Anderlecht (1997) en Sint-Joost (1998). Evenmin is het toeval dat deze jongeren door beperkte vooruitzichten op opwaartse sociale mobiliteit via reguliere kanalen, eigen uitwegen zoeken in subculturen en criminele activiteiten (zie ook Kesteloot et alii., 1997: 20).

Figuur 9. Scatterplot van % werkzoekenden en % migranten (Turken en Marokkanen) voor de statistische sectoren van het Brussels Hoofdstedelijk Gewest

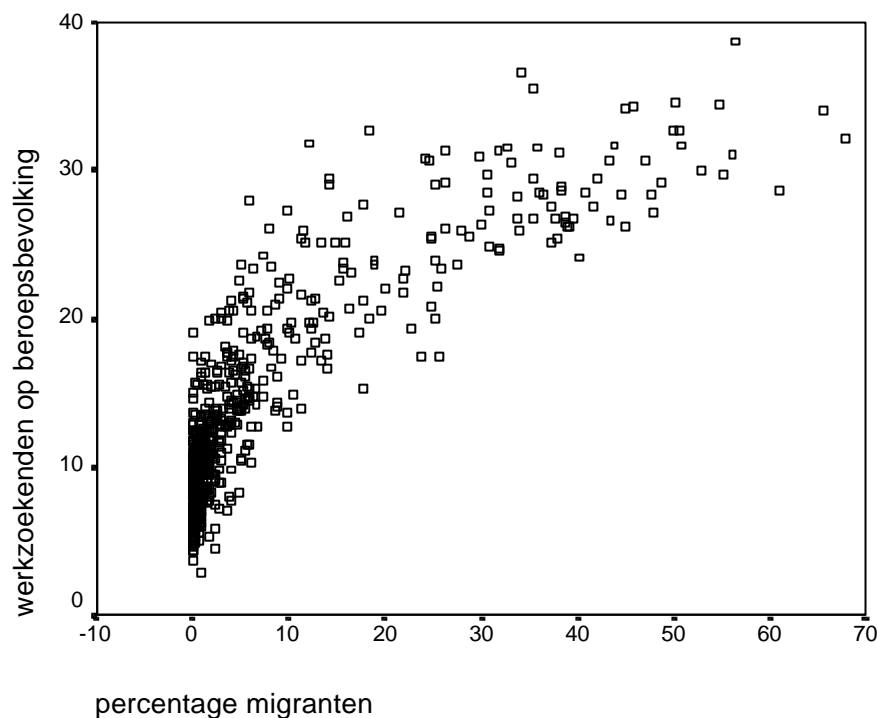

6. Conclusie en discussie

We hebben in dit stuk een alternatieve kansarmoede-synthese-maat ontwikkeld om aan de hand van de gegevens van de volkstelling van 1991 de achtergestelde buurten in het Brussels Hoofdstedelijk Gewest te kunnen aanduiden. We hanteerden een andere invalshoek dan de bekende studie naar achtergestelde buurten van het team van Kesteloot. We waren immers op theoretische en methodische gronden van mening dat het problematisch was dat het aantal Turken en Marokkanen, het aantal alleenstaanden en het aantal arbeiders als hoofdindicatoren voor het onderscheiden van achtergestelde buurten gebruikt zouden worden. Dit werd bevestigd aan de hand van een Lisrel-model. Zelf ontwikkelden we een kansarmoede-synthese-maat aan de hand van de variabelen inkomen, telefoonbezit, woningen zonder comfort en werkzoekenden. Uiteindelijk bleek dat de door het team van Kesteloot onderscheiden meest achtergestelde buurten grotendeels overlaptten met onze meest achtergestelde buurten. In zekere zin was er sprake van geluk dat er geen al te grote bias in de uitkomsten van het team van Kesteloot zat. Achtergestelde buurten blijken doorgaans inderdaad ook concentratiebuurten van migranten te zijn, waardoor het gebruik van het aantal migranten als indicator voor kansarmoede geen al te

grote vertekening veroorzaakte bij het onderscheiden van de meest kansarme wijken. Ook het gebruik van de indicator arbeiders lijkt slechts tot een minieme vertekening te leiden voor het aanduiden van de meest kansarme buurten. Voor minder extreme gevallen komt de bias echter om de hoek kijken. Grote concentraties alleenstaanden bleken dan weer zowel in arme als rijke buurten voor te komen, waardoor het effect van het gebruik van deze indicator geneutraliseerd werd en er evenmin een al te onaanvaardbare vertekening optrad. Als we de 177 kansarme buurten van Kesteloot vergelijken met onze 177 kansarmste wijken volgens de IPSoM-kansarmoede-maat dan is er toch een verschil van 5% waarneembaar. Dit is globaal een klein verschil, maar kan voor de betrokken buurten erg belangrijk zijn inzake verdeling van SIF-fondsen.

Interessant is dat er inderdaad een aantal wijken zijn die wel kansarm zijn maar weinig migranten hebben en er omgekeerd concentratiewijken zijn die niet meteen achtergesteld te noemen zijn, hoewel als algemeen patroon geldt dat achtergestelde buurten tevens concentratiebuurten zijn. Door onze alternatieve aanpak, die kritisch voortbouwt op de methode van het team van Kesteloot, komen deze markante uitzonderingen duidelijker op de voorgrond als belangrijke cases in de studie van achtergestelde buurten en de relatie met concentraties van migranten. Erg opvallend is dat er (kleine maar belangrijke) concentraties van vreemdelingen zijn in bepaalde sociale woonwijken en appartementsblokken, waarbij de sector relatief goed scoort op de kansarmoede-synthese-maat. Sociale huisvesting en woonblokken onttrekken met andere woorden in enkele gevallen een bepaald segment van de migrantenbevolking aan de achtergestelde buurten. Anderzijds blijken er volgens onze maat enkele (oude) sociale woonwijken te zijn die achtergesteld zijn maar zo goed als geen vreemdelingen kennen. Dit zou op selectie-mechanismen (discriminatie?) van bepaalde huisvestingsmaatschappijen kunnen wijzen. Het lijkt ons aangeraden dat het beleid van de verschillende huisvestingsmaatschappijen - het Gewest kent er 34 - op dit punt nader bekeken wordt en verder onderzoek van de beschikbare (en toekomstige) gegevens uitgevoerd wordt. Ook de meer algemene relatie tussen achtergestelde buurten en sociale woningen dient nader bekeken te worden. Door het gebrek aan recentere data op het niveau van de statistische sector dan de volkstellinggegevens van 1991 is het nog niet mogelijke effecten van lokale initiatieven via het Fonds Picqué of SIF-gelden te evalueren. Het lijkt ons belangrijk dat dit zodra gegevens van een nieuwe volkstelling - normaal gezien te houden in het jaar 2001 - beschikbaar komen, verder bekeken wordt. Sowieso zou het vanuit wetenschappelijk oogpunt ook interessant en belangrijk zijn dat - zoals in het buitenland - in de volkstelling een additionele vraag opgenomen zou worden waarbij naar etnische affiliatie gevraagd wordt. In het licht van de verdere invoering van het *ius soli* in 1992 en het toenemende aantal naturalisaties in de jaren negentig is dit de enige mogelijkheid om zicht te blijven behouden op de etnische en sociale diversiteit binnen de Brusselse bevolking. Verder valt te overwegen een vraag op te nemen waarbij de respondenten gevraagd worden of zij zelf menen dat zij in een achtergestelde buurt wonen en een aantal - nog nader te bepalen - indicatoren in de vraagstelling op te nemen die op een zo direct mogelijke wijze betrekking houden op kansarmoede. De indicatoren uit de volkstelling die vandaag worden gebruikt om kansarmoede te onderscheiden, waren daar immers eigenlijk niet voor bedoeld.

Literatuur

- Administratie Planning en Statistiek (1996) *Kansarmoedecijfers volgens het decreet op het Sociaal Impulsfonds. Stativaria 15. Algemeen deel*. September 1996, Administratie Planning en Statistiek, departement Algemene Zaken en Financiën, Brussel: ministerie van de Vlaamse Gemeenschap.
- Cantillon, B., Marx, I., Proost, D. & Van Dam, R. (1993) 'Sociale indicatoren: 1985-1992', *CSB-Berichten*, oktober 1993, Centrum voor Sociaal Beleid, Antwerpen: UFSIA.
- De Rycke, L. & Swyngedouw, M. (1997) *Segregatie, concentratie en het ervaren van discriminatie*. Rapport van het Centrum voor Toegepast Multivariaat Onderzoek aan de KU Brussel. Brussel: Foyer, Regionaal Integratiecentrum voor Brussel.
- Eggerickx, T., Kesteloot, C., Poulain, M., Peleman, K., Roesems, T. & Vandenbroecke, H. (1999) *De algemene volks- en woningtelling op 1 maart 1991. De allochtone bevolking in België. Monografie nr. 3*. Brussel: NIS.
- Goossens, L., Thomas, I. & Vanneste, D. (1997) *Huisvesting in sociaal-economisch en geografisch perspectief 1981-1991*. Brussel: Nationaal Instituut voor de Statistiek & Federale Diensten voor Wetenschappelijke, Technische en Culturele Aangelegenheden.
- Harloe, M. & Fainstein, S. (1992) 'Conclusion: The divided cities', pp. 236-268 in S. Fainstein, I. Gordon & M. Harloe (eds) *Divided cities. New York and London in the Contemporary World*. Oxford: Blackwell.
- Jöreskog, K & Sörbom, D. (1983) *LISREL users guide*. University of Upsalla, Dept. of Statistics.
- KCM, Koninklijk Commissariaat voor het Migrantenbeleid (1990) *Voor een harmonische samenleving. Deel III: Feiten en toelichting van de voorstellen. Mei 1990*. Brussel: Inbel.
- Kesteloot, C., Vandenbroecke, H., Van der Haegen, H., Vanneste, D. & Van Hecke, E. (1996) *Atlas van achtergestelde buurten in Vlaanderen en Brussel*. Brussel: Ministerie van de Vlaamse Gemeenschap.
- Kesteloot, C., Meert, H., Mistiaen, P., Savenberg, S. & Van der Haegen, H. (1997) *De geografische dimensie van de dualisering in de maatschappij. Overlevingsstrategieën in twee Brusselse wijken*. Rapport van het Instituut voor Sociale en Economische Geografie aan de KU Leuven. Brussel: Federale Diensten voor Wetenschappelijke, Technische en Culturele Aangelegenheden.
- Knol, F. (1998) *Van hoog naar laag; van laag naar hoog. De sociaal-ruimtelijke ontwikkeling van wijken tussen 1971-1995*. Den Haag: Sociaal-Cultureel Planbureau.
- Meert, H. & Kesteloot, C. (1998) 'Lokale welvaartsregimes en economische integratie in achtergestelde buurten: lessen voor het beleid', pp. 287-304 in J. Vranken, D. Geldof & G. Van Menxel (red.) *Armoede en Sociale Uitsluiting. Jaarboek 1998*. Leuven: Acco.
- Meynen, A. (1997) 'Afsluiting en insluiting. Facetten van lokale migrantenpolitiek in Brussel', pp. 25-152 in E. Deslé, A. Meynen & K. Vandenbrande (red.) *Migrantenpolitiek in Brussel*. Brussel: VUBPress.
- Mistiaen, P. & Kesteloot, C. (1998) 'Socialisation et marginalisation des jeunes de la zone défavorisée de Bruxelles, un accès différencié à l'école', *Espace, Populations, Sociétés*. (2): 249-262.
- Peeters, L. (1995) *Voor steden en mensen. Beleidsbrief*. Brussel: Ministerie van de Vlaamse Gemeenschap.
- Tacq, J. (1997) *Multivariate Analysis Techniques in Social Science Research. From Problem to Analysis*. London: Sage.
- Van Dam, R. & Van den Bosch, K. (1997) 'Hoeveel armen zijn er in België? Resultaten van diverse studies'. *CSB-Berichten*, oktober 1997. Antwerpen: UFSIA, Centrum voor Sociaal Beleid.
- Vandenbussche, J. (1998) *Sociale uitsluiting in plattelandsgebieden*. Brussel: Koning Boudewijnstichting.
- Van der Haegen, H. & Brulard, T. (1972) 'De indeling van de Belgische gemeenten in statistische sectoren. Geografische verantwoording', *Acta Geographica Lovaniensia*, nr. 10, ISEG, KU Leuven.
- Van der Haegen, H., Juchtmans, G. & Kesteloot, C. (1995) *Multicultureel Brussel*. Brussel: Brussels Hoofdstedelijk Gewest.
- Vranken, J., Geldof, D. & Van Menxel, G. (1998) *Armoede en Sociale Uitsluiting. Jaarboek 1998*. Leuven: Acco.
- Wassink, J. & Geurts, P. (1980) 'Sociale achterstand gemeten: in beleid bruikbaar?', *Beleid en Maatschappij*. 10: 277-281.

Appendix 1. Cluster van 127 kansarmste statistische sectoren in Brussel

21001 is Anderlecht, 21002 is Oudergem, 21004 is Brussel, 21005 is Etterbeek, 21007 is Vorst, 21009 is Elsene, 21011 is Koekelberg, 21012 is Molenbeek, 21013 is Sint-Gillis, 21014 is Sint-Joost en 21015 is Schaarbeek. Case 21013 Sint-Gillis Gemeentehuis blijkt na controle ter plaatse een *ecological fallacy* te zijn door de aanwezigheid van de gevangenis.

<i>Code sector</i>	<i>naam statistische sector</i>	<i>IPSoM-rangorde (kansarmoede-maat)</i>	<i>inkomens-rangorde</i>
21001	A00- VERZET	86	138
21001	A011 KLEINMOLEN	96	161
21001	A02- WAYEZ	80	95
21001	A031 RAUTER-ZUID	98	189
21001	A07- BIRMINGHAM	16	45
21001	A112 BIESTEBROEK	99	130
21001	A120 MINIEMEN	135	211
21001	A132 RAUTER-NORD	105	202
21001	A712 SCHEUT - DE SMET	122	196
21001	A931 GESP - NORBERT GILLE	106	169
21001	B10- DAUW-OOST	7	4
21001	B11- DAUW-WEST	27	14
21001	B17- SLACHTHUIS	37	33
21001	B20- RAAD-NOORD	39	60
21001	B21- BROGNIEZ-NOORD	26	40
21001	B23- RAAD-ZUID	49	55
21001	B241 HERZIENING-ZUID	32	80
21001	B25- HERZIENING-NOORD	22	64
21001	B321 ALBERT I - BUURT	31	31
21002	A372 INDUSTRIEWIJK	113	87
21004	A02- SINT-FRANCISCUS XAVERIUS	67	48
21004	A03- BIJSTAND - ZUID PALEIS	76	96
21004	A16- JUSTITIEPALEIS - SINT-PIETERS HOS.	59	19
21004	A21- ANNEESSENSPLEIN	4	11
21004	A22- ZENNESTRAAT	40	32
21004	A23- NIEUWE GRAANMARKT	46	39
21004	A24- VARKENSMARKT	83	52
21004	A25- BEGIJNHOFPLEIN	112	101
21004	A70- BLAESSTRAAT-ZUID	35	17
21004	A71- BLAESSTRAAT-CENTRUM	5	37
21004	A72- SINT-THOMAS (INSTITUUT)	66	23
21004	A811 HANDELSKAAI	95	86
21004	A822 KOOPLIEDENSTRAAT	1	22
21004	A83- E. JACQMAINLAAN-WEST	51	43
21004	D610 ANTWERPSE STEENWEG-ZUID	111	88
21004	D62- ANTWERPSE STEENWEG-NOORD	18	15
21004	D64- MASUIPLEIN-NORD	62	38
21004	E101 ONZE-LIEVE-VROUWVOORPLEIN	104	100
21004	E112 CHRYSANTENSTRAAT	109	210
21004	E70- MARIA-CHRISTINASTRAAT	108	119
21004	E72- ROODHUISPLEIN-ZUID	93	112
21004	E73- EM. BOCKSTAELLAAN-ZUID	89	97
21004	E74- EM. DELVASTRAAT	119	151
21005	A042 PH. BAUCQSTRAAT	97	117
21005	A13- DE JACHT	107	129

21007	A00-	CENTRUM SINT-DENIJS	117	170
21007	A071	BOLLINCKX	91	82
21007	A40-	LUTTREBRUG	116	123
21007	A41-	LUTTREBRUG-WEST	100	115
21007	A60-	SINT-ANTONIUS	36	46
21007	A61-	MONTENEGROSTRAAT	90	108
21009	A00-	CENTRUM	102	120
21009	A01-	BLYCKAERTS	87	84
21009	A02-	MUSEUM	56	109
21009	A051	SINT-BONIFAAS	84	107
21009	A111	WERYSTRAAT	94	116
21009	A34-	GEMEENTELIJK STADION	82	136
21009	A501	LUXEMBURG PLEIN	114	156
21009	A52-	GRAYSTRAAT	69	76
21009	A53-	LONDENPLEIN	88	74
21009	A602	BELVEDERE	72	77
21009	A652	HOSPITALEN	53	13
21011	A00-	VANHUFFEL	77	102
21011	A02-	JACQUETSTRAAT	52	106
21011	A30-	BOOGSCHUTTERS – FOUREZ	115	146
21012	A00-	CENTRUM	33	34
21012	A011	KANAAL-ZUID	24	5
21012	A03-	RANSFORT	42	25
21012	A041	VIER WINDEN	30	44
21012	A05-	SINT-JOZEF	2	6
21012	A10-	HERTOGIN VAN BRABANT	20	35
21012	A11-	INDUSTRIE	10	16
21012	A12-	BIRMINGHAM-ZUID	50	69
21012	A13-	BIRMINGHAM-NOORD	19	66
21012	A141	ONAFHANKELIJKHEID	12	30
21012	A152	ZWARTE VIJVERS	8	18
21012	A172	WEST-STATION	70	93
21012	A54-	DELHAIZE	118	177
21012	A60-	LAKENVELD	58	61
21012	A611	MEXICO	41	27
21012	A62-	BEVRIJDERS	101	110
21012	A63-	DUBRUCQ-NOORD	57	85
21012	A672	ULENS	3	3
21012	A71-	PIERS	15	7
21012	A72-	LAVALLEE	23	26
21012	A732	KANAAL-NOORD	6	10
(21013	A00-	GEMEENTEHUIS	121)	142
21013	A101	VOORPLEIN	48	63
21013	A102	VOORPLEIN	29	42
21013	A11-	PARMASTRAAT	123	168
21013	A121	WILLEM TELL-ZUID	21	62
21013	A13-	DETHYSTRAAT	38	56
21013	A151	METAALSTRAAT	71	65
21013	A201	ENGELANDSTRAAT	9	8
21013	A22-	REGIEN	43	53
21013	A23-	KONINGSLAAN	81	70
21013	A242	BETHLEHEMPLEIN	44	47
21013	A252	DENEMARKENSTRAAT	17	24
21013	A40-	BARREEL	73	91
21013	A41-	VILLALAAN	103	127
21013	A422	CRICKXSTRAAT	28	29

21014	A00-	SINT-JOOST PLAATS	120	99
21014	A01-	STEURS	110	103
21014	A02-	LIEFDADIGHEID	79	57
21014	A04-	HAACHTSE STEENWEG	63	28
21014	A05-	HOUWAERT	65	59
21014	A10-	SINT-FRANCISCUS	34	9
21014	A14-	WEIDE	11	2
21014	A41-	BOSSUET	75	54
21015	A00-	COLIGNONPLEIN	64	81
21015	A021	HOUFFALIZEPLEIN	60	71
21015	A03-	JOSAPHATSTRAAT	61	83
21015	A04-	L'OLIVIERSTRAAT	14	12
21015	A05-	KONINKLIJKE SINT-MARIASTRAAT	47	41
21015	A13-	PORTAELSSTRAAT	78	75
21015	A152	PR. ELISABETH-NOORD	74	89
21015	A20-	HELMET	125	172
21015	A21-	GUIDO GEZELLESTRAAT	55	134
21015	A22-	MARBOTIN A. STRAAT	130	193
21015	A24-	WAELEHSTRAAT	124	140
21015	A40-	BRABANTSTRAAT	13	21
21015	A41-	VANDERLINDENSTRAAT	45	51
21015	A421	PALEIZENSTRAAT	25	20
21015	A43-	NOORDSTATION	85	58
21015	A44-	KONINGINNELAAN	54	36
21015	A45-	STEPHENSONPLEIN	68	49
21015	A612	BRICHAUTSTRAAT	92	98

Appendix 2. 177 kansarmste statistische sectoren in Brussel

21001 is Anderlecht, 21002 is Oudergem, 21004 is Brussel, 21005 is Etterbeek, 21007 is Vorst, 21009 is Elsene, 21011 is Koekelberg, 21012 is Molenbeek, 21013 is Sint-Gillis, 21014 is Sint-Joost en 21015 is Schaarbeek. Case 21013 A00 Sint-Gillis Gemeentehuis blijkt na controle ter plaatse een *ecological fallacy* te zijn door de aanwezigheid van de gevangenis. Case 21018 A87 Sint-Lucas te Sint-Lambrechts-Woluwe is eveneens een uitzonderlijke sector door de aanwezigheid van de UCL-campus en mag niet als achtergesteld aangeduid worden. Bij de ISEG-score is de vermelding van het aantal overschreden drempels te vinden. Blanco betekent dat er geen vier drempels overschreden werden en de wijk volgens het team van Kesteloot niet als achtergesteld beschouwd werd.

<i>Code sector</i>	<i>naam statistische sector</i>	<i>IPSoM-rangorde (kansarmoede-maat)</i>	<i>IPSoM-cluster</i>	<i>ISEG-score (indicatoren)</i>
21001 A00-	VERZET	86	1	6
21001 A011	KLEINMOLEN	96	1	6
21001 A02-	WAYEZ	80	1	6
21001 A031	RAUTER-ZUID	98	1	6
21001 A07-	BIRMINGHAM	16	1	7
21001 A112	BIESTEBROEK	99	1	7
21001 A120	MINIEMEN	135	1	5
21001 A132	RAUTER-NORD	105	1	5
21001 A30-	BIZET	174	3	
21001 A34-	RAD – TUINWIJK	149	3	4
21001 A552	KLAVER	176	3	
21001 A712	SCHEUT - DE SMET	122	1	6
21001 A90-	SCHEUTKAPEL	169	3	
21001 A931	GESP - NORBERT GL.	106	1	6
21001 B10-	DAUW-OOST	7	1	7
21001 B11-	DAUW-WEST	27	1	6
21001 B17-	SLACHTHUIS	37	1	6
21001 B20-	RAAD-NOORD	39	1	7
21001 B21-	BROGNIEZ-NOORD	26	1	7
21001 B22-	BROGNIEZ-ZUID	137	3	5
21001 B23-	RAAD-ZUID	49	1	7
21001 B241	HERZIENING-ZUID	32	1	6
21001 B25-	HERZIENING-N	22	1	6
21001 B31-	ALBERT I – FLATS	147	3	5
21001 B321	ALBERT I – BUURT	31	1	6
21001 B332	GRONDELS	166	3	5
21001 C71-	GOEDE LUCHT	165	3	
21002 A372	INDUSTRIEWIJK	113	1	5
21004 A002	BEURS	171	3	
21004 A02-	SINT-FRANCISCUS X	67	1	6
21004 A03-	BIJSTAND - ZUID PAL	76	1	6
21004 A04-	KAPELLEKERK	144	3	5
21004 A14-	GROTE ZAVEL	136	3	5
21004 A15-	JACOBSPLEIN	132	3	5
21004 A16-	JUSTITIEPALEIS	59	1	5
21004 A20-	BEURS-NOORDWEST	145	3	5
21004 A21-	ANNEESSENSPLEIN	4	1	7
21004 A22-	ZENNESTRAAT	40	1	7
21004 A23-	NIEUWE GRAANMA	46	1	7
21004 A24-	VARKENSMARKT	83	1	6
21004 A25-	BEGIJNHOFPLEIN	112	1	6

21004 A35-	AD. MAXLAAN	161	3	
21004 A70-	BLAESSTRAAT-ZUID	35	1	6
21004 A71-	BLAESSTRAAT-CENTR	5	1	7
21004 A72-	SINT-THOMAS (INSTI)	66	1	6
21004 A811	HANDELSKAAI	95	1	6
21004 A822	KOOPLIEDENSTRA	1	1	7
21004 A83-	E. JACQMAINLAAN-W	51	1	6
21004 B421	MARIE-LOUISESQ	142	3	5
21004 B43-	AMBIORIXSQUARE-N	131	3	4
21004 D600	SINT-ROCHUS VOORP	127	3	5
21004 D610	ANTWERPSE STWG-Z	111	1	6
21004 D62-	ANTWERPSE STWG-N	18	1	6
21004 D64-	MASUIPLEIN-NORD	62	1	7
21004 E101	OLV-VOORPLEIN	104	1	5
21004 E112	CHRYSANTENSTRA	109	1	5
21004 E12-	PRINS LEOPOLDSQ	156	3	5
21004 E70-	MARIA-CHRISTINAST	108	1	7
21004 E72-	ROODHUISPLEIN-Z	93	1	6
21004 E73-	EM. BOCKSTAEI Z	89	1	6
21004 E74-	EM. DELVASTRAAT	119	1	6
21004 F930	KERSENKOEK	160	3	5
21004 G382	DOBBELENBERGSTR	164	3	5
21005 A00-	GEMEENTEHUIS	168	3	4
21005 A031	MAALBEEK	158	3	5
21005 A042	PH. BAUCQSTRAAT	97	1	6
21005 A12-	SINT-ANTONIUS	157	3	5
21005 A13-	DE JACHT	107	1	6
21006 A515	CARLI	150	3	5
21007 A00-	CENTRUM ST-DENIJS	117	1	5
21007 A03-	VORST. HAARD – FAM	153	3	
21007 A06-	KATANGA	159	3	4
21007 A071	BOLLINCKX	91	1	5
21007 A40-	LUTTREBRUG	116	1	6
21007 A41-	LUTTREBRUG-WEST	100	1	6
21007 A50-	BERANGER	154	3	4
21007 A60-	SINT-ANTONIUS	36	1	6
21007 A61-	MONTENEGROSTRA	90	1	6
21007 A71-	ALSEMBERGSE STWG	173	3	4
21009 A00-	CENTRUM	102	1	5
21009 A01-	BLYCKAERTS	87	1	6
21009 A02-	MUSEUM	56	1	6
21009 A041	GEWIJDE BOOM	143	3	4
21009 A051	SINT-BONIFAAS	84	1	5
21009 A101	FLAGEYPLEIN	141	3	5
21009 A111	WERYSTRAAT	94	1	6
21009 A21-	ZOMER	155	3	
21009 A34-	GEM. STADION	82	1	6
21009 A44-	PROVOOST	152	3	4
21009 A501	LUXEMBURG PLEIN	114	1	5
21009 A512	WIERTZ	163	3	4
21009 A52-	GRAYSTRAAT	69	1	6
21009 A53-	LONDENPLEIN	88	1	6
21009 A542	ANGLICAANSE KERK	129	3	4
21009 A552	NAAMSEPOORT	162	3	4
21009 A602	BELVEDERE	72	1	6
21009 A612	LUIKENAARSSTRAAT	134	3	6

21009 A652	HOSPITALEN	53	1	5
21009 A712	KASTELEINPLEIN-W	170	3	4
21009 A922	KAZERNE	167	3	4
21011 A00-	VANHUFFEL	77	1	6
21011 A01-	SINT-ANNA	138	3	6
21011 A02-	JACQUETSTRAAT	52	1	6
21011 A30-	BOOGSCHUTTERS	115	1	6
21012 A00-	CENTRUM	33	1	7
21012 A011	KANAAL-ZUID	24	1	7
21012 A02-	BRUNFAUTWIJK	177	3	5
21012 A03-	RANSFORT	42	1	5
21012 A041	VIER WINDEN	30	1	7
21012 A05-	SINT-JOZEF	2	1	7
21012 A10-	HERTOGIN BRABANT	20	1	7
21012 A11-	INDUSTRIE	10	1	7
21012 A12-	BIRMINGHAM-ZUID	50	1	7
21012 A13-	BIRMINGHAM-N	19	1	7
21012 A141	ONAFHANKELIJKH.	12	1	7
21012 A152	ZWARTE VIJVERS	8	1	7
21012 A172	WEST-STATION	70	1	7
21012 A20-	BAECK	172	3	4
21012 A54-	DELHAIZE	118	1	6
21012 A60-	LAKENVELD	58	1	7
21012 A611	MEXICO	41	1	7
21012 A62-	BEVRIJDERS	101	1	6
21012 A63-	DUBRUCQ-NOORD	57	1	6
21012 A672	ULENS	3	1	7
21012 A71-	PIERS	15	1	7
21012 A72-	LAVALLEE	23	1	7
21012 A732	KANAAL-NOORD	6	1	7
21013 A00-	GEMEENTEHUIS	121	1	5
21013 A101	VOORPLEIN	48	1	6
21013 A102	VOORPLEIN	29	1	6
21013 A11-	PARMASTRAAT	123	1	6
21013 A121	WILLEM TELL-ZUID	21	1	7
21013 A13-	DETHYSTRAAT	38	1	7
21013 A151	METAALSTRAAT	71	1	6
21013 A201	ENGELANDSTRAAT	9	1	7
21013 A22-	REGIEN	43	1	7
21013 A23-	KONINGSLAAN	81	1	6
21013 A242	BETHLEHEMPLEIN	44	1	7
21013 A252	DENEMARKENSTR	17	1	7
21013 A40-	BARREEL	73	1	6
21013 A41-	VILLALAAN	103	1	6
21013 A422	CRICKXSTRAAT	28	1	7
21013 A51-	GULDENVLIESLAAN	151	3	4
21013 A522	SCHOTLANDSTRAAT	133	3	5
21014 A00-	SINT-JOOST PLAATS	120	1	5
21014 A01-	STEURS	110	1	5
21014 A02-	LIEFDADIGHEID	79	1	5
21014 A04-	HAACHTSE STWG	63	1	5
21014 A05-	HOUWAERT	65	1	6
21014 A10-	SINT-FRANCISCUS	34	1	5
21014 A12-	SINT-LAZARUS	128	3	5
21014 A14-	WEIDE	11	1	7
21014 A41-	BOSSUET	75	1	6

21015 A00-	COLIGNONPLEIN	64	1	6
21015 A021	HOUFFALIZEPLEIN	60	1	7
21015 A03-	JOSAPHATSTRAAT	61	1	6
21015 A04-	L'OLIVIERSTRAAT	14	1	6
21015 A05-	KON. ST. MARIASTR	47	1	6
21015 A101	STATION	175	3	
21015 A13-	PORTAELSSTRAAT	78	1	6
21015 A152	PR. ELISABETH-N	74	1	6
21015 A20-	HELMET	125	1	6
21015 A21-	G. GEZELLESTRAAT	55	1	6
21015 A22-	MARBOTIN A. STR	130	1	5
21015 A24-	WAELEHSTRAAT	124	1	5
21015 A30-	GROTE BOSSTRAAT	139	3	6
21015 A31-	VADERLAND	148	3	5
21015 A33-	WELDOENERSPLEIN	146	3	5
21015 A40-	BRABANTSTRAAT	13	1	7
21015 A41-	VANDERLINDENSTR	45	1	7
21015 A421	PALEIZENSTRAAT	25	1	7
21015 A43-	NOORDSTATION	85	1	5
21015 A44-	KONINGINNELAAN	54	1	7
21015 A45-	STEPHENSONPLEIN	68	1	6
21015 A53-	DAILLYPLEIN	140	3	6
21015 A612	BRICHAUTSTRAAT	92	1	5
21018 A87-	SINT-LUCAS	126	3	